

PRO1845
RANCHO GRANDE

DIAGRAMAS ELÉCTRICOS

PRO1845
RANCHO GRANDE

DIAGRAMAS ELÉCTRICOS
SISTEMA DE ALIMENTACIÓN

SISTEMA DE ALIMENTACION

SISTEMA DE LLENADO
MANUAL -AUTOMATICO ARRANQUE



CARROS



LINEA 1

0 1



LINEA 2

0 1



LINEA 3

0 1



LINEA 4

0 1



LINEA 5

0 1



KM1

KT1

KA1

KT3

TIMER
ABB
CONTROL

INTERRUPTORES
TERMOMAGNETICOS
POTENCIA
2 X 6 3 X 32

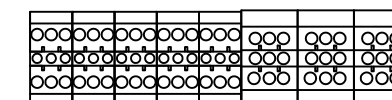
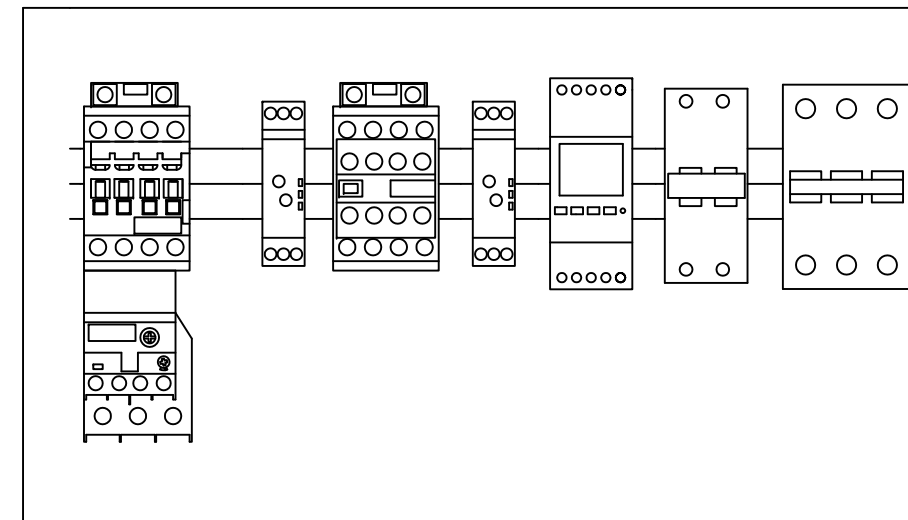

LINK DESCARGA
PDF



RANCHO GRANDE
Diagrama Eléctrico / Sist. Alimentación
**Tablero de Alimentación
y Arranque de Carros 5P**

DIBUJO:
M. TAPIA
REVISO:
M. TAPIA

DEPARTAMENTO
I + D
ATENCION
**INSTALACIONES
ELECTRICAS**

Referencia -
Proyecto **PRO-1845**
Código -

PLANO 1-R1
Fecha **21/marzo/2023**
Masa Acot. **Mts.**



LINK DESCARGA PDF

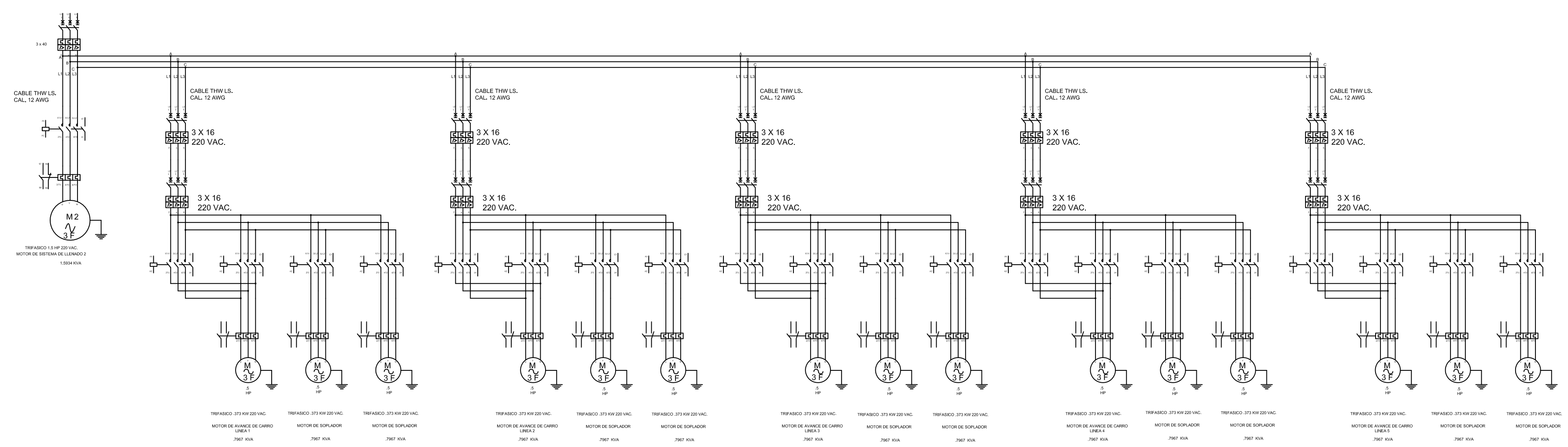
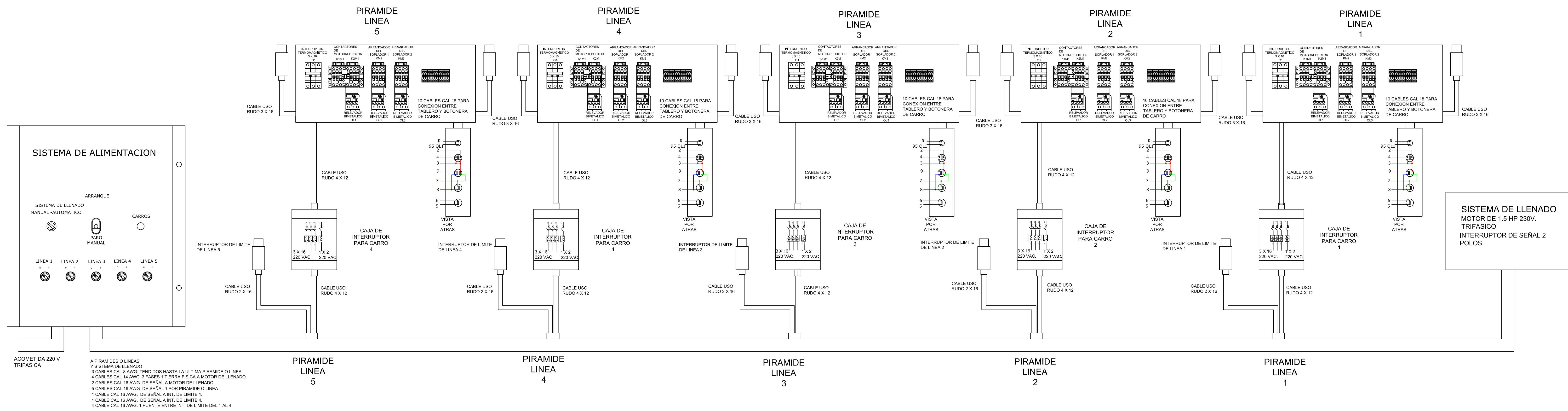



LINK DESCARGA
PDF

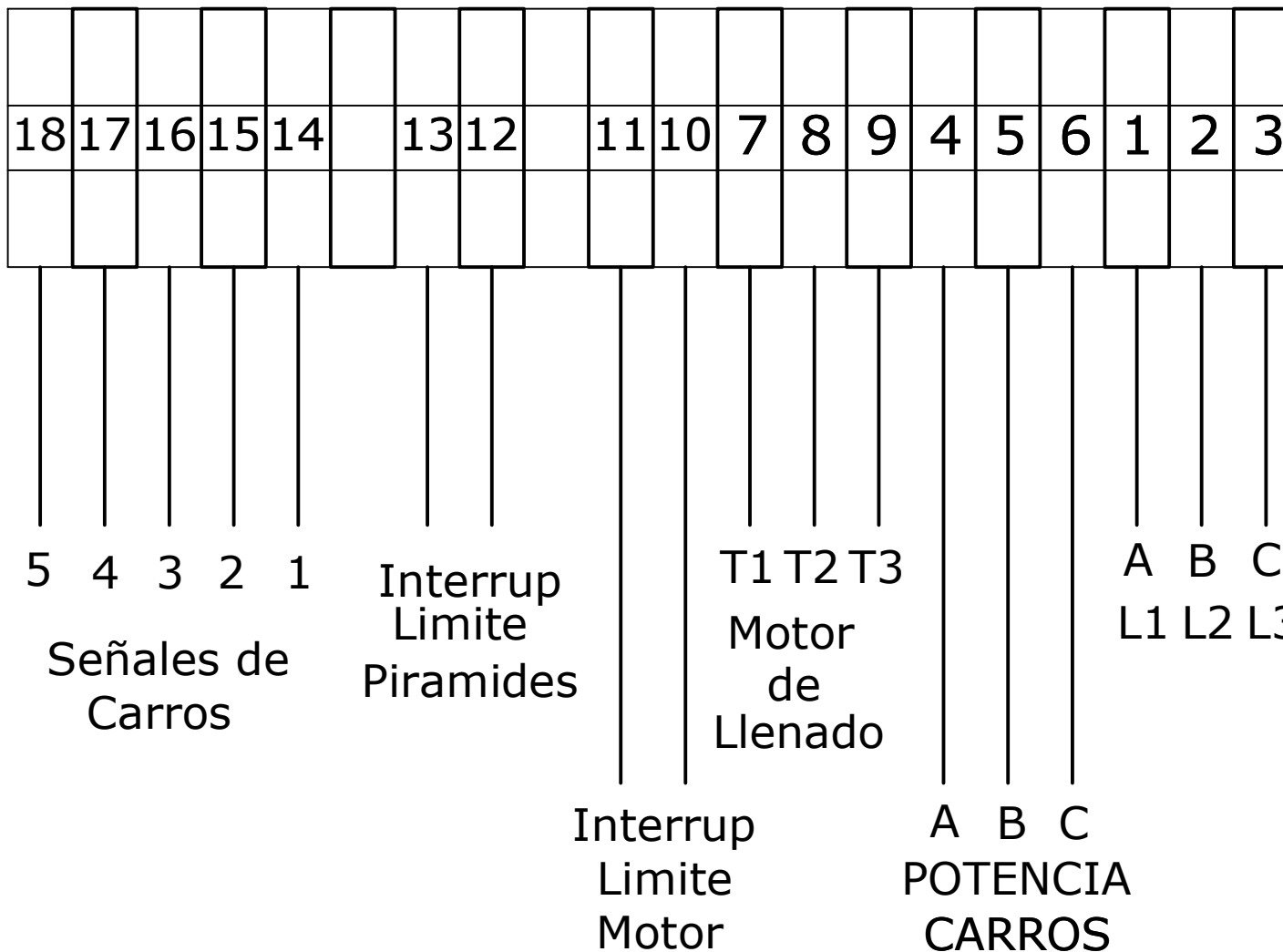



LINK DESCARGA PDF

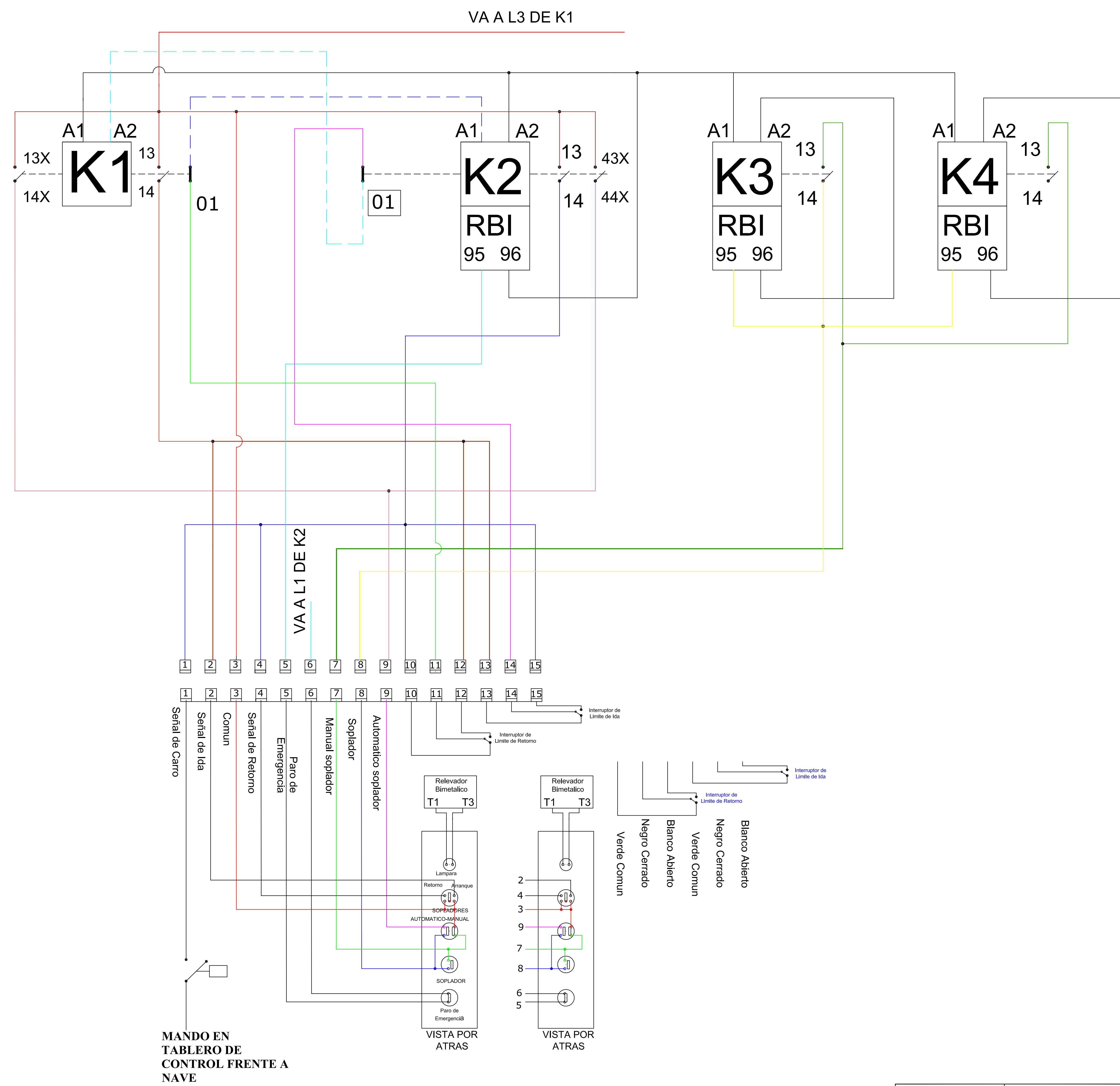

MANDO EN
TABLERO DE
CONTROL FRENTE A
NAVE

VISTA POR
ATRAS

VISTA POR
ATRAS



LINK DESCARGA
PDF

INTERRUPTOR TERMOMAGNETICO 3 X 16

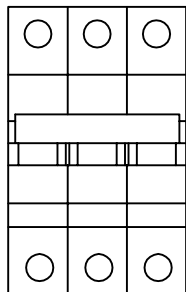

CONTACTORES

K1 K2

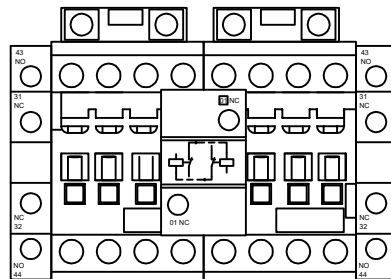

RELEVADOR
BIMETALICO
RB1

ARRANCADORES DE SOPLADORES

K3 K4

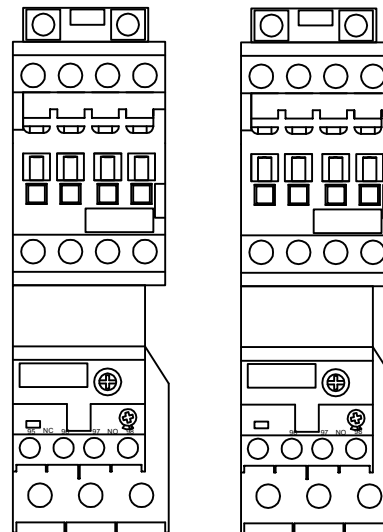

RELEVADOR
BIMETALICO
RB2

RELEVADOR
BIMETALICO
RB3

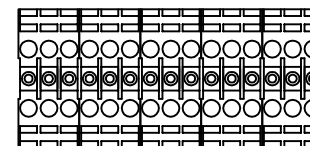



LINK DESCARGA PDF

DIAGRAMA DE TABLERO INTERNO CON 2 SOPLADORES

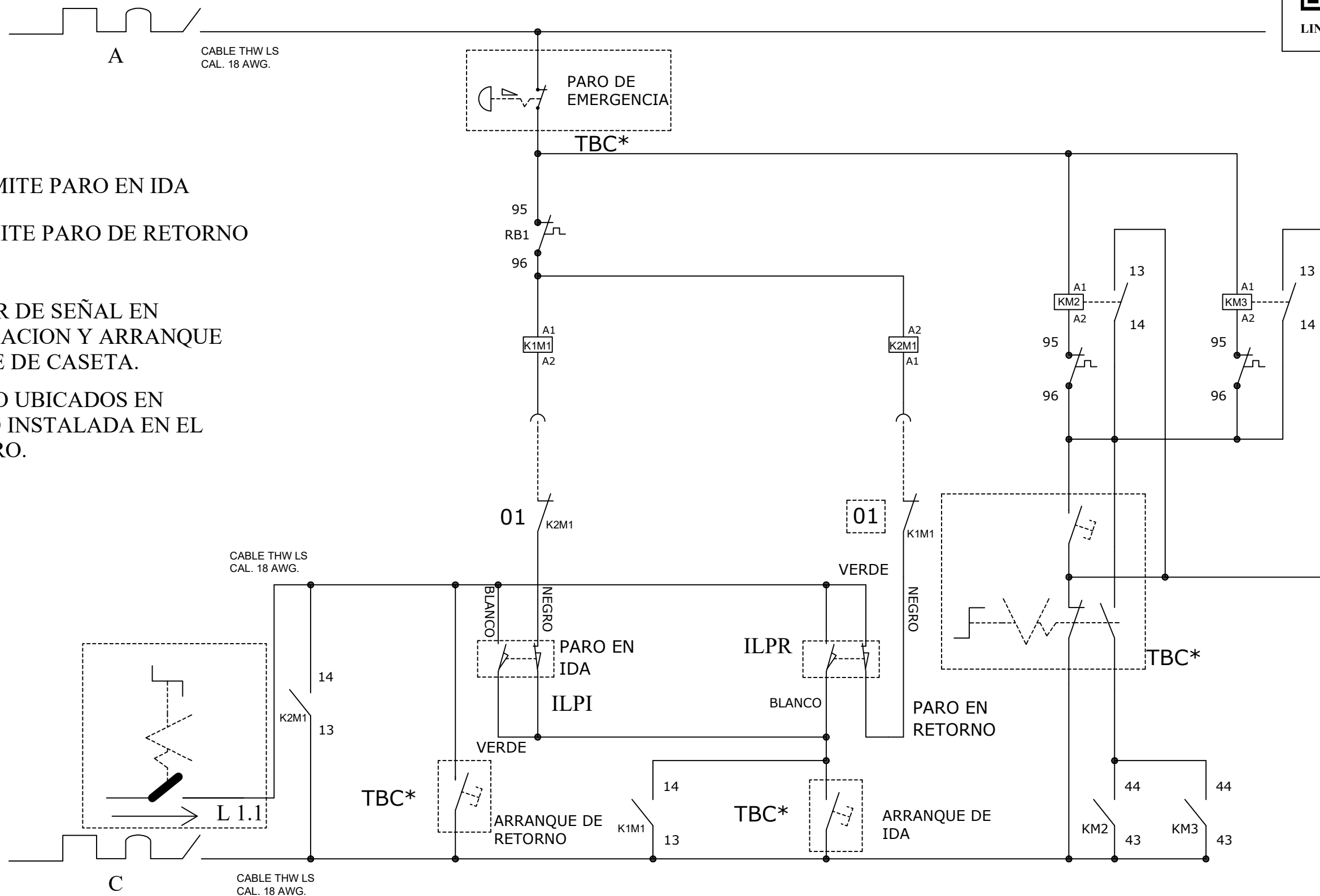

ILPI = INTERRUPTOR DE LIMITE PARO EN IDA

ILPR = INTERUPTOR DE LIMITE PARO DE RETORNO

TAR = BOTON INTERRUPTOR DE SEÑAL EN TABLERO DE ALIMENTACION Y ARRANQUE DE CARROS AL FRENTE DE CASETA.

TBC* = BOTONES DE MANDO UBICADOS EN BOTONERA DE CARRO INSTALADA EN EL PROPIO CARRO VIAJERO.

DIAGRAMA DE TABLERO DE ALIMENTACION Y ARRANQUE DE CARROS 5 PIRAMIDES



LINK DESCARGA PDF

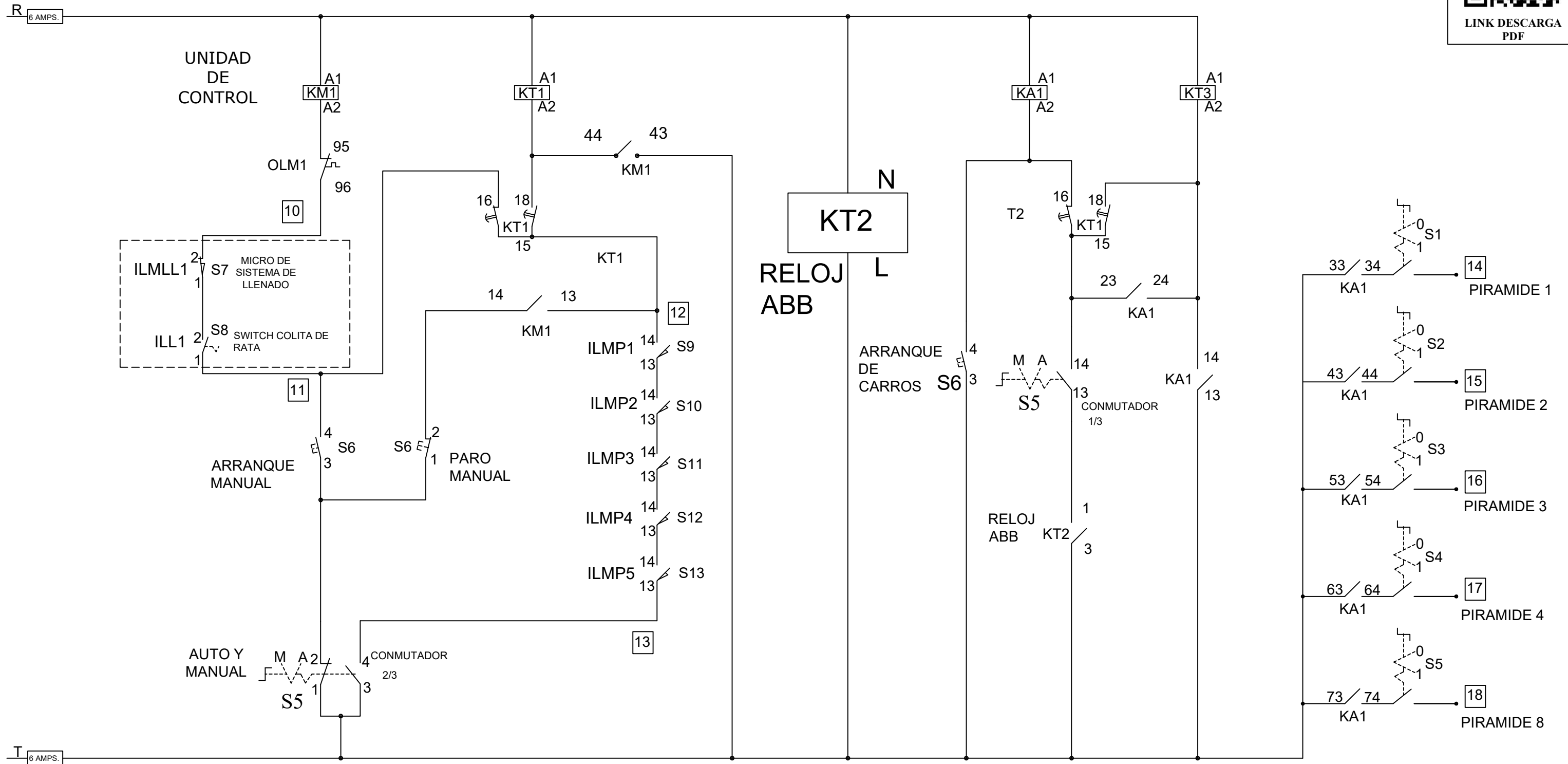

ILMP1... ILMP3.- INTERRUPTORES DE LIMITE EN PIRAMIDES.



RANCHO GRANDE
Diagrama Eléctrico / Sist. Alimentación
Diagrama de Tablero de Alimentación
y Arranque de Carros 5P

DIBUJO:
M. TAPIA
REVISO:
M. TAPIA

DEPARTAMENTO
I + D
ATENCIÓN
**INSTALACIONES
ELECTRICAS**

Referencia	-	PLANO 1-R1	
Proyecto	PRO-1845	Fecha	21/marzo/2023
Código	-	Masa	Acot. Mts.

PRO1845
RANCHO GRANDE

DIAGRAMAS ELÉCTRICOS
**SISTEMA VENTILACIÓN
(CLIMA CONTROLADO)**



LINK DESCARGA PDF

TABLERO DE CLIMA DELANTERO

TABLERO DE EXTRACTORES

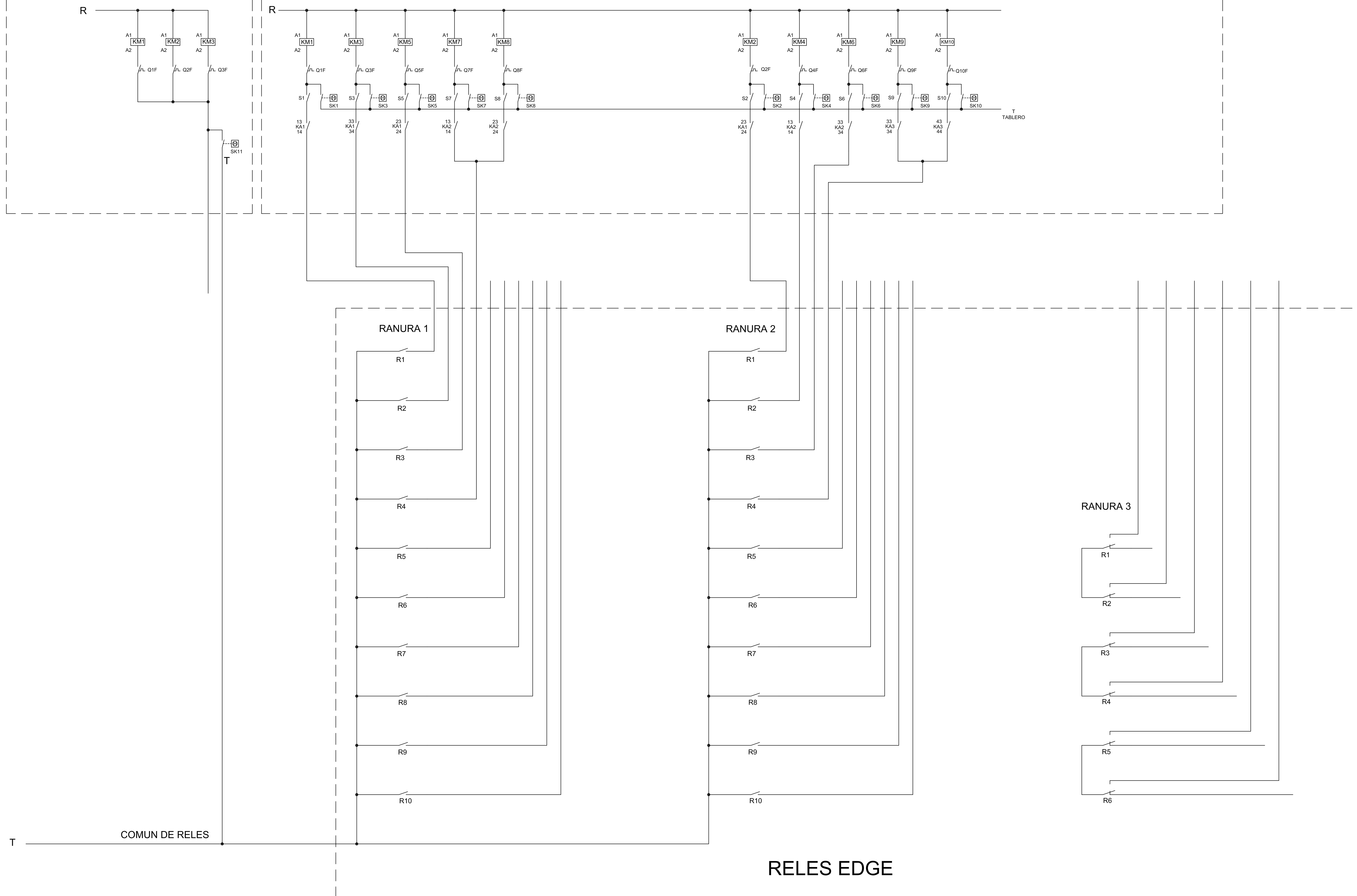

PRO1845
RANCHO GRANDE

DIAGRAMAS ELÉCTRICOS
SISTEMA VENTILACIÓN
(CLIMA CONTROLADO)
TABLERO DELANTERO



LINK DESCARGA
PDF

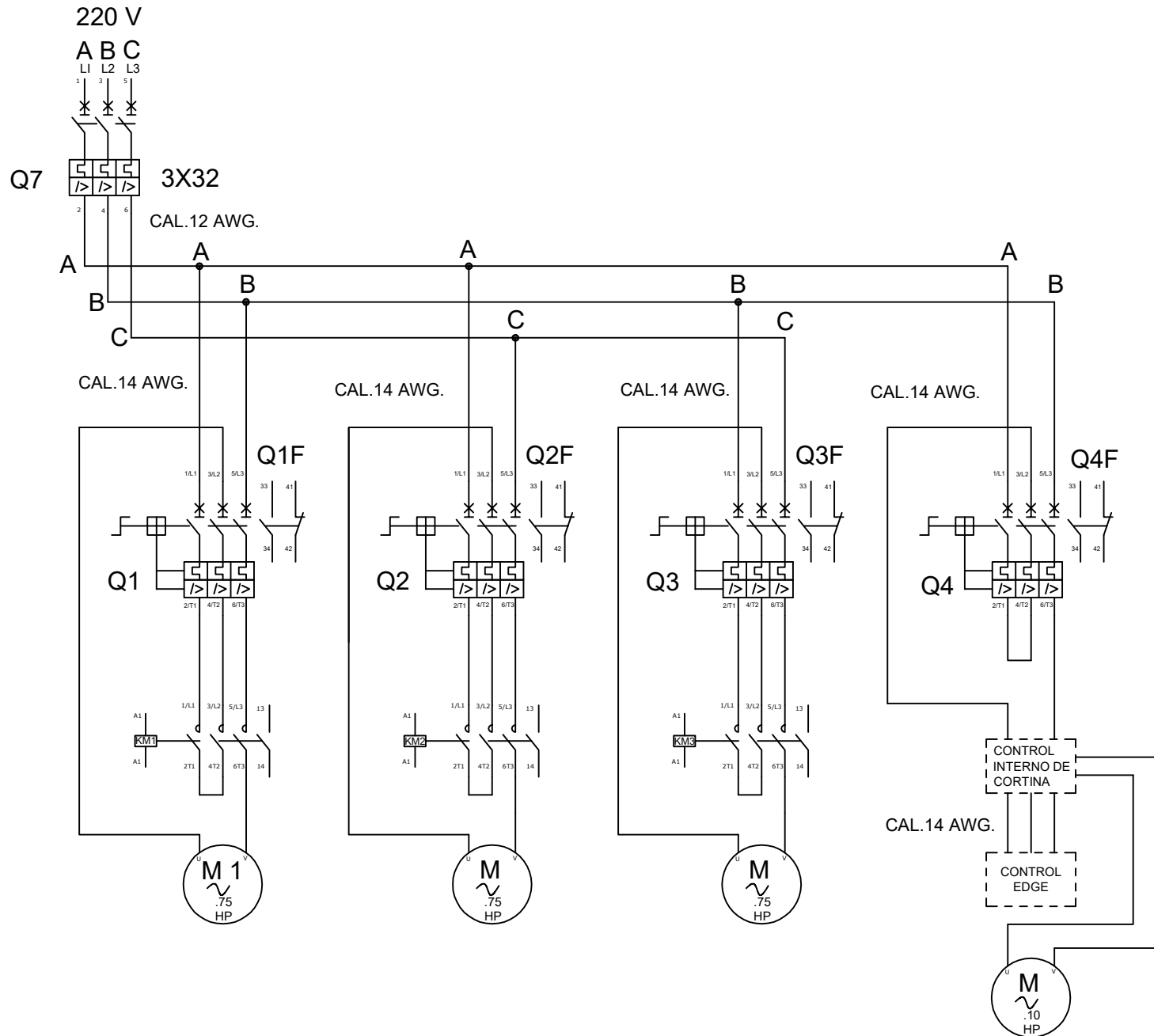



LINK DESCARGA PDF

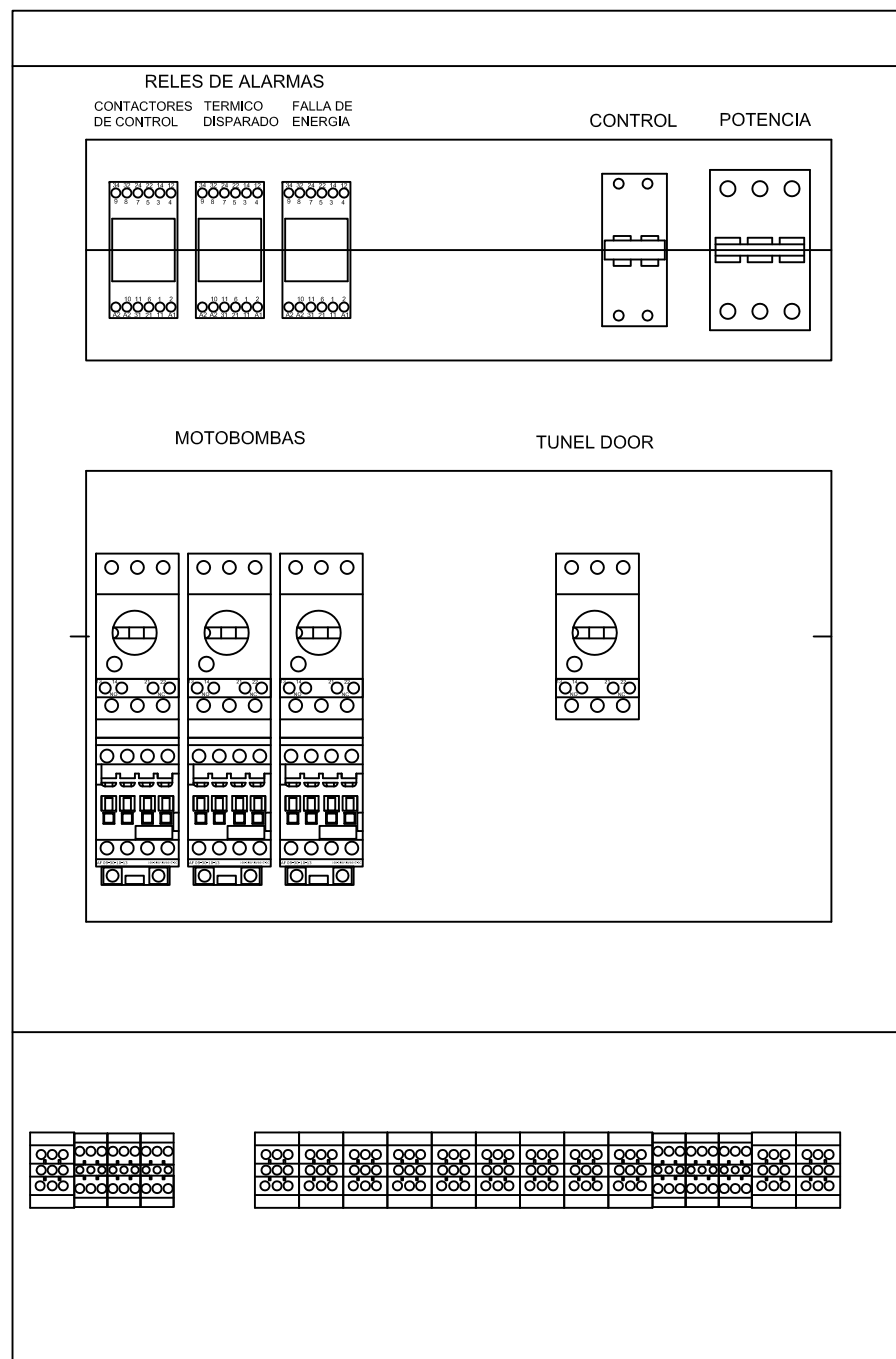

TABLERO DE CLIMA CONTROLADO

●
TERMICO DISPARADO

FALLA DE CONTROL TERMICO DISPARADO FALLA DE ENERGIA





DIAGRAMA DE TABLERO DE CLIMA Y ALARMAS

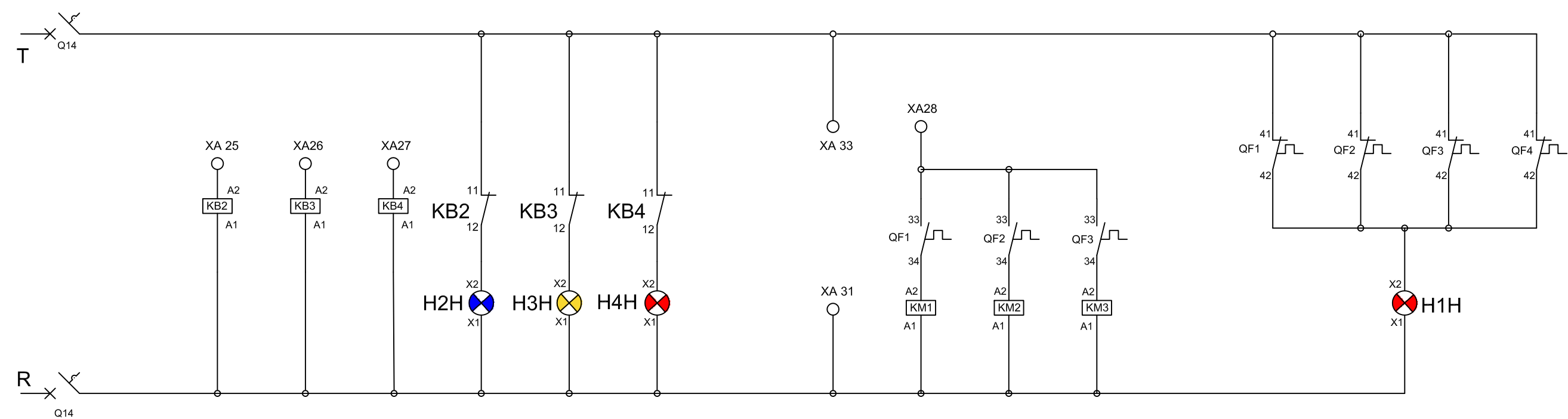

BATERIA 1 12 VCD +

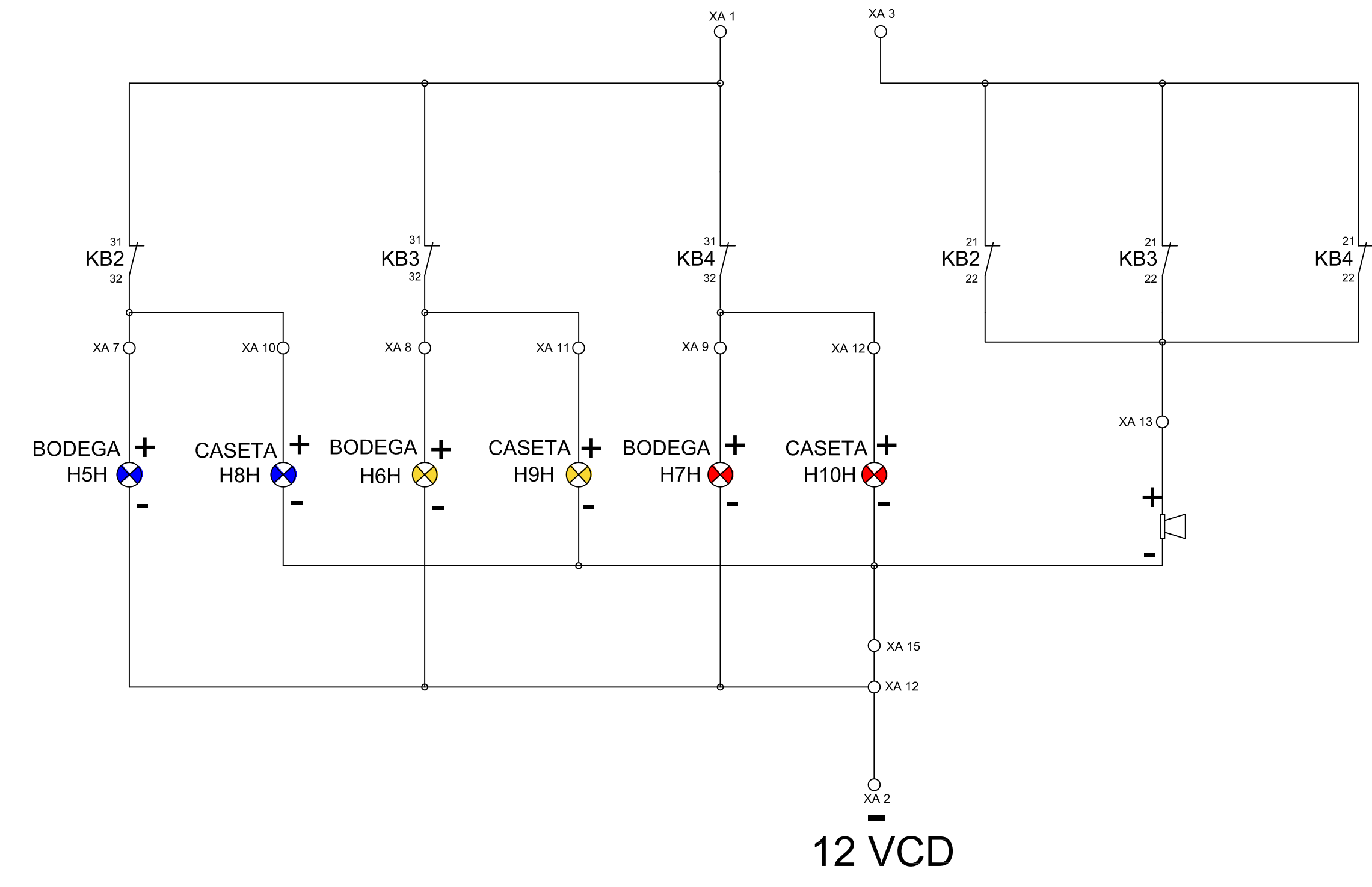

BATERIA 2 12 VCD +

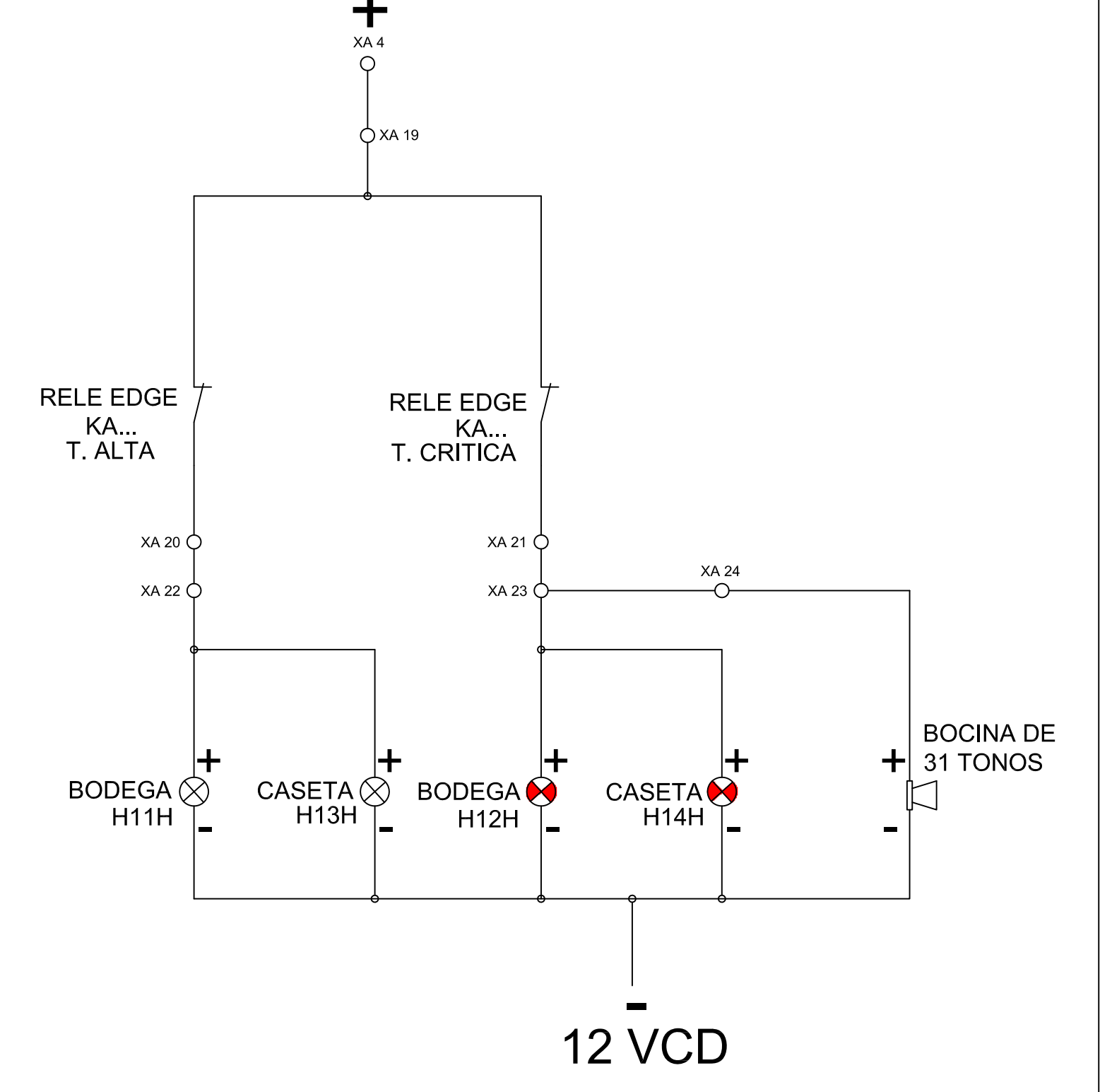

PRO1845
RANCHO GRANDE

DIAGRAMAS ELÉCTRICOS
SISTEMA VENTILACIÓN
(CLIMA CONTROLADO)
TABLERO TRASERO



LINK DESCARGA PDF

TRIFILAR CLIMA 10 EXTRACTORES

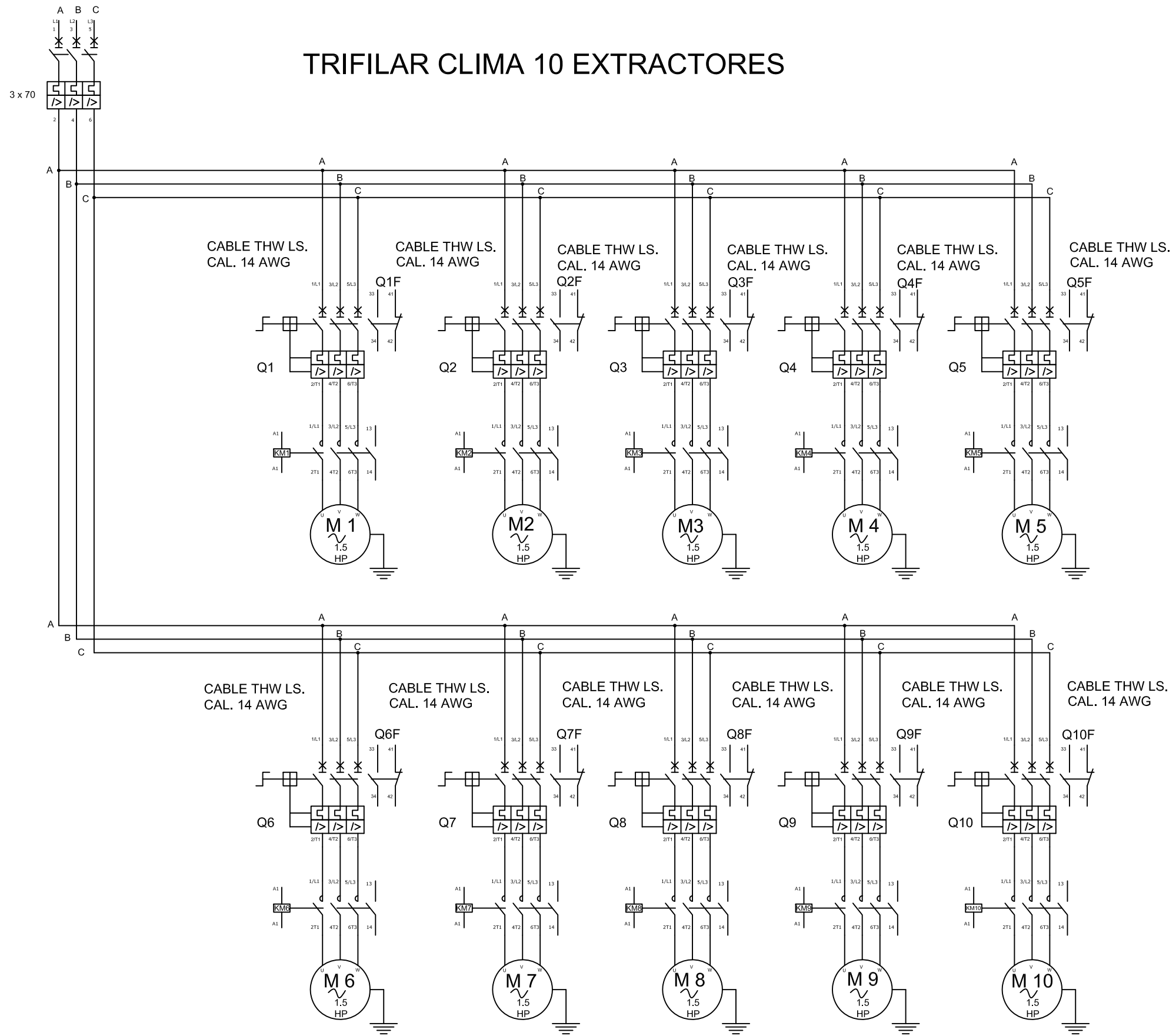

RANCHO GRANDE
Diagrama Eléctrico / Climatización / Tablero de Clima Trasero
Trifilar Gabinete Trasero
10 Extractores

DIBUJO:
M. TAPIA
REVISO:
M. TAPIA

DEPARTAMENTO
I + D
ATENCIÓN
INSTALACIONES ELÉCTRICAS

Referencia	-	PLANO	1-R1
Proyecto	PRO-1845	Fecha	21/marzo/2023
Código	-	Masa	Acot. Mts.



LINK DESCARGA
PDF

1	2	3	4	5	6	7	8	9	10	11	12	13	14	15	16	17	18	19	20	21	22	23	24	25	26	27	28	29	30	31
---	---	---	---	---	---	---	---	---	----	----	----	----	----	----	----	----	----	----	----	----	----	----	----	----	----	----	----	----	----	----

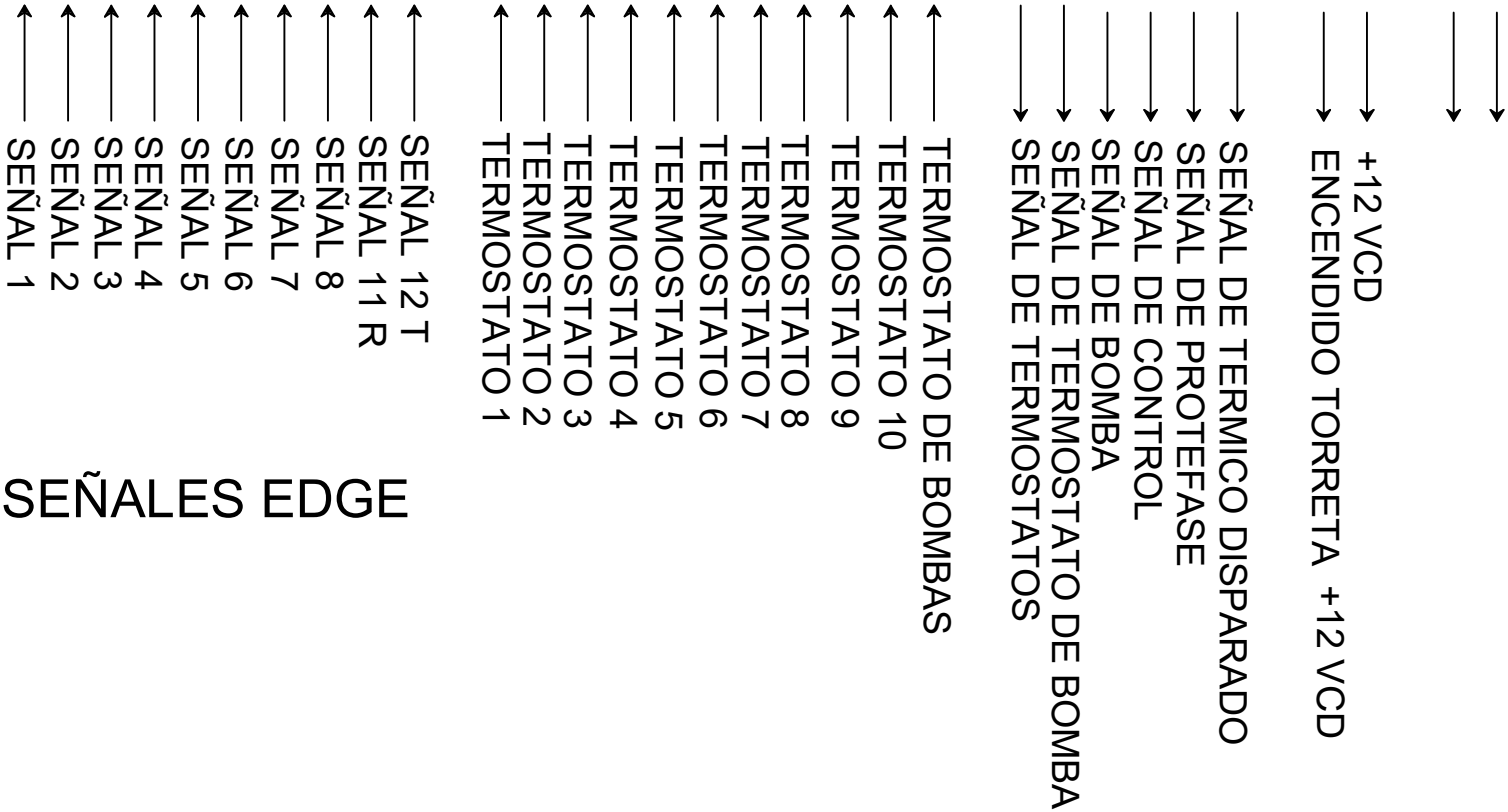

SEÑALES EDGE



LINK DESCARGA PDF

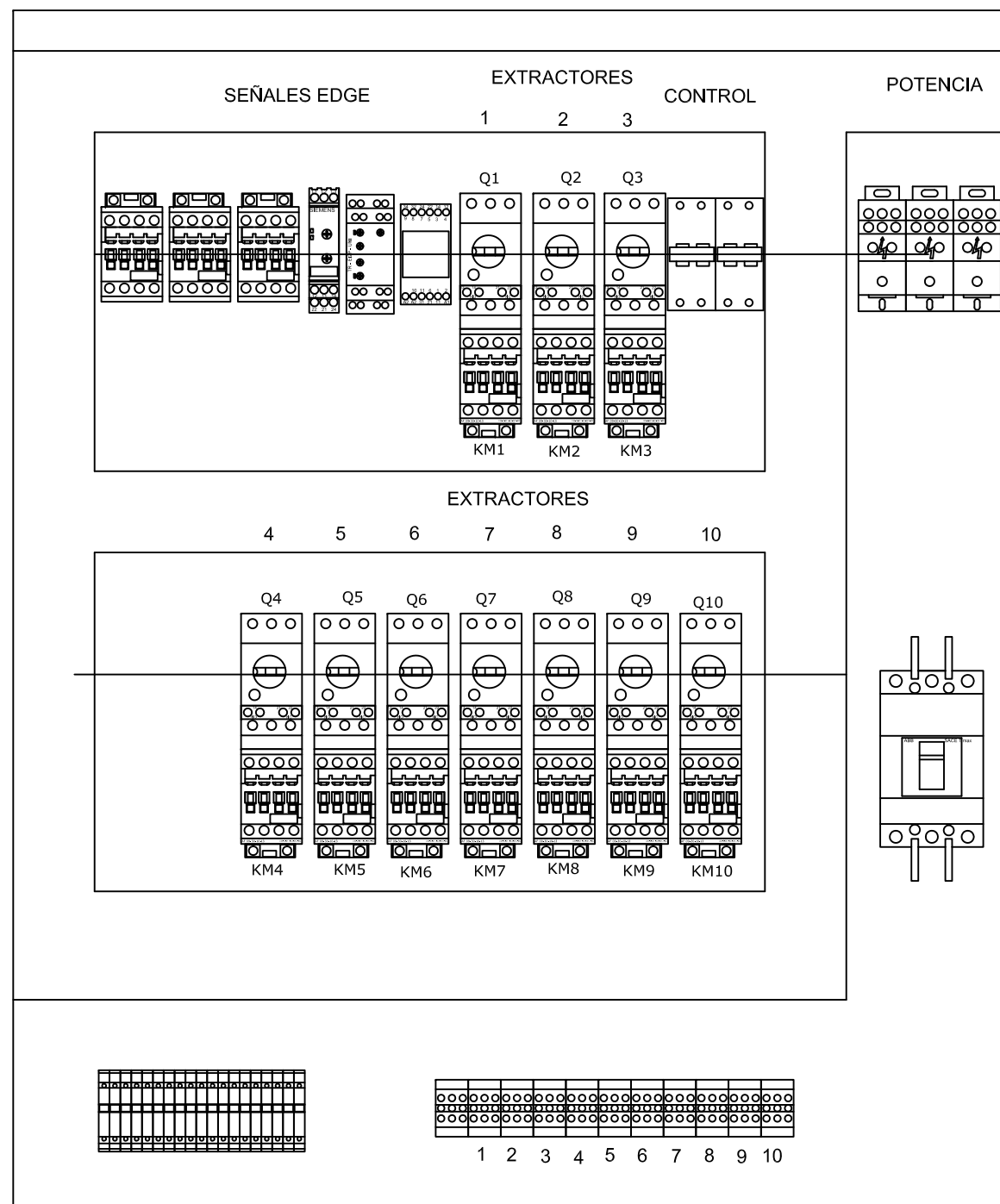

CLIMA CONTROLADO EXTRACTORES

●
TERMICO
DISPARADO

EXTRACTORES

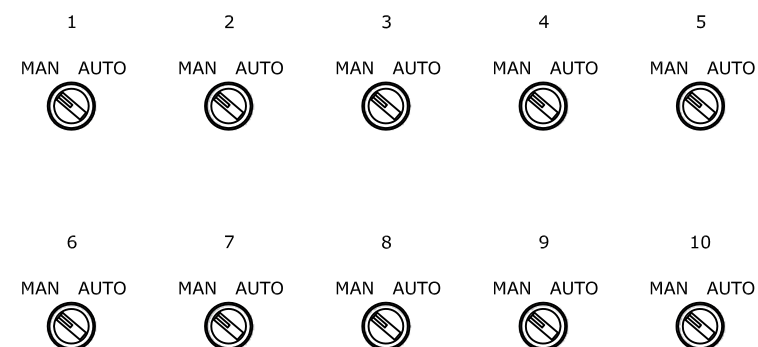



LINK DESCARGA PDF

DIAGRAMA DE TABLERO DE 10 EXTRACTORES RANCHO GRANDE

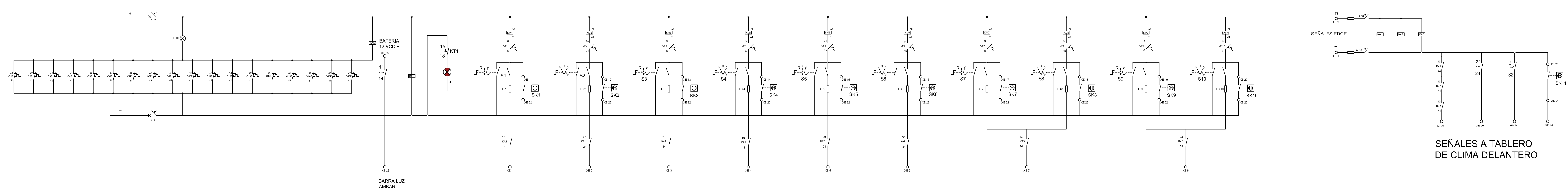

SEÑALES DE ORDENADOR EDGE

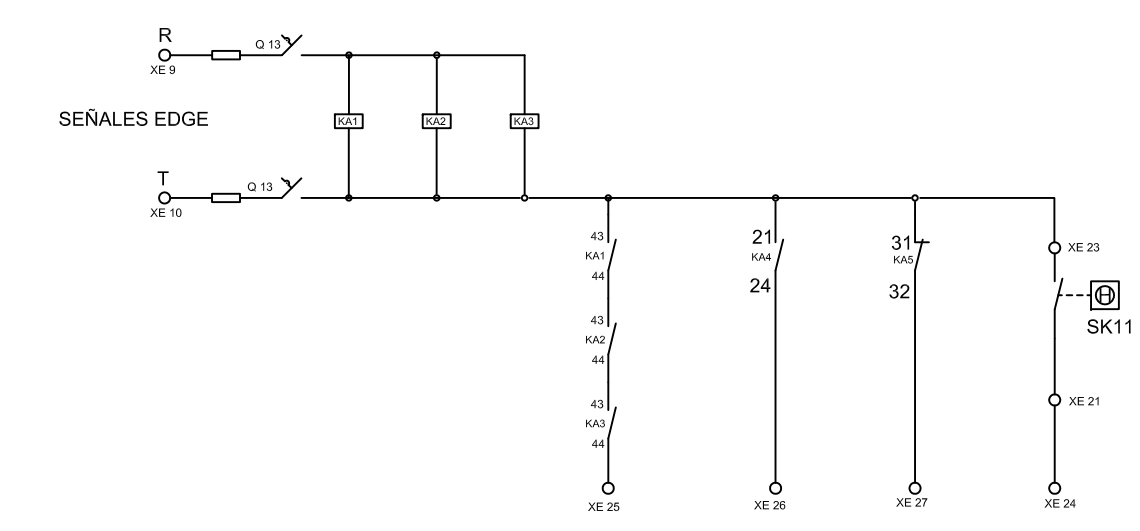

SEÑALES A TABLERO DE CLIMA DELANTERO

 Grupo Industrial S.A. de C.V.	RANCHO GRANDE Proyecto	DIBUJO: M. TAPIA	DEPARTAMENTO: I + D	Referencia: -	PLANO: I-R2
	Diagrama Eléctrico / Climatización / Tablero de Clima Trasero Diagrama de Tablero 10 Extractores Integrado	REVISOR: M. TAPIA	ATENCIÓN: INSTALACIONES ELÉCTRICAS	Proyecto: PROG-1845 Código: -	Fecha: 31 marzo 2023 Muestra: - Aprob.: Mt.

PRO1845
RANCHO GRANDE

DIAGRAMAS ELÉCTRICOS
SISTEMA GALLINAZA

PRO1845
RANCHO GRANDE

DIAGRAMAS ELÉCTRICOS
SISTEMA GALLINAZA
1 TRANSPORTADOR



LINK DESCARGA
PDF

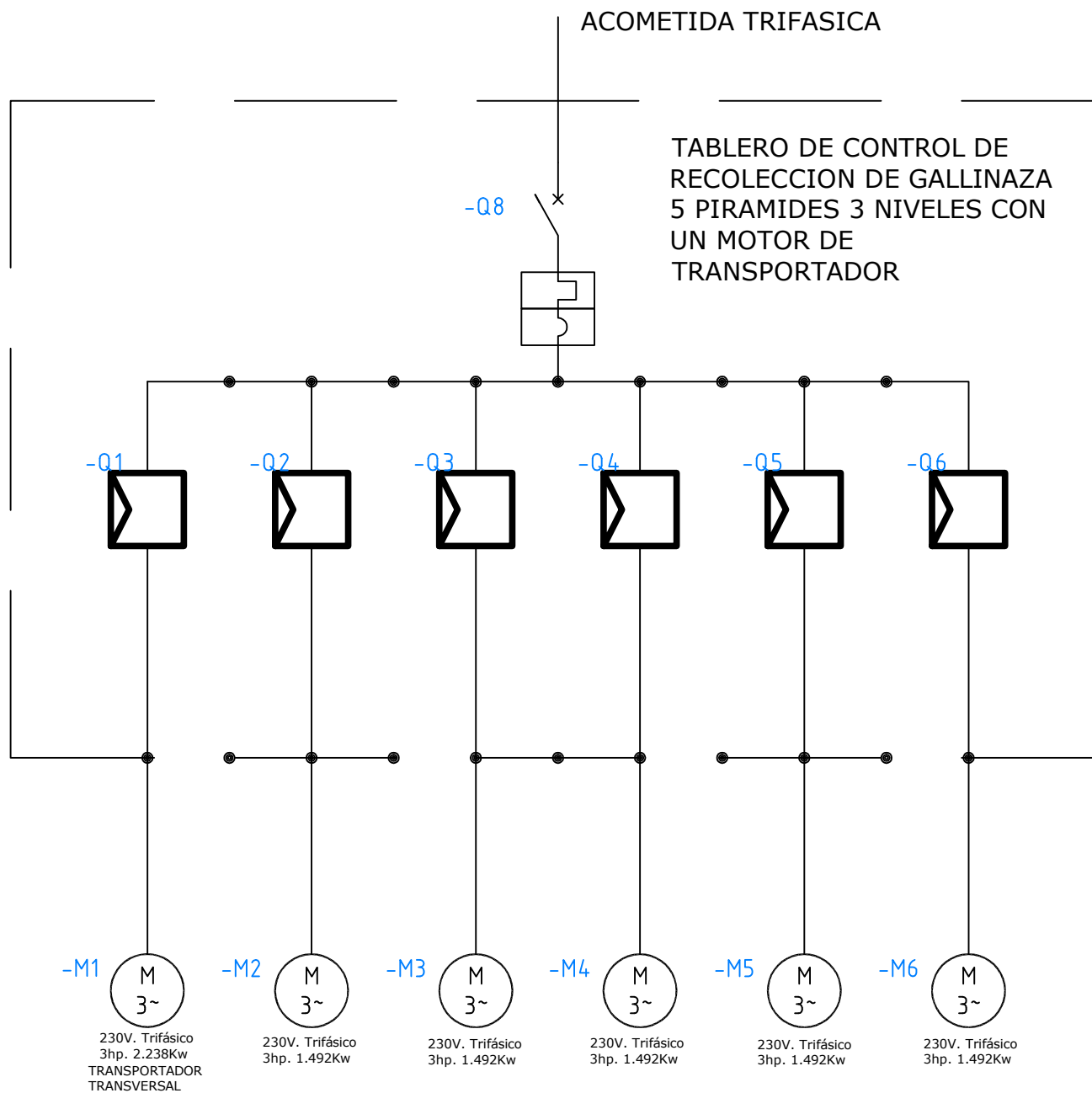



LINK DESCARGA PDF

CONEXION DE MOTORES DE RECOLECCION DE GALLINAZA 5P 3N

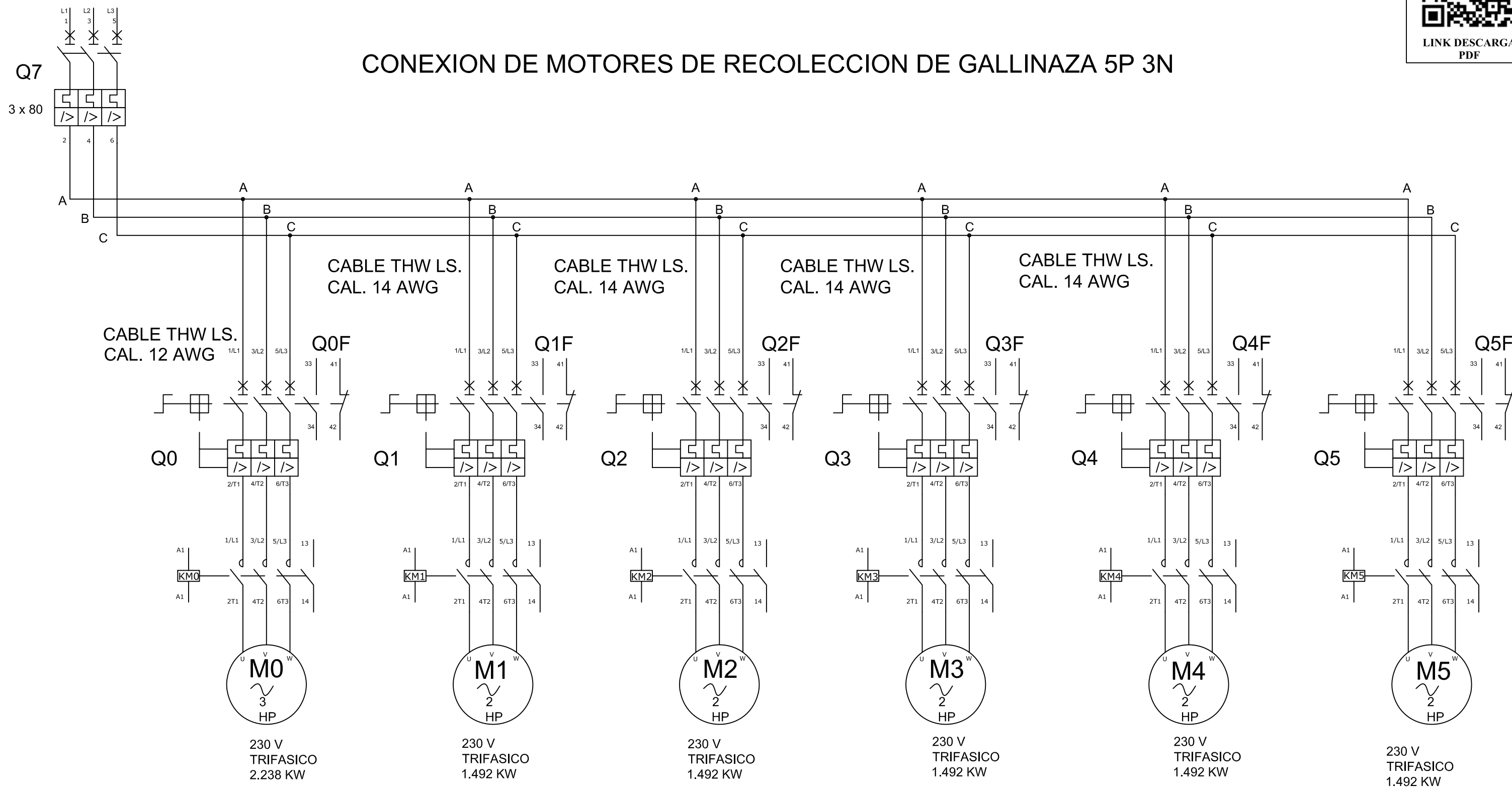

RECOLECCION DE GALLINAZA



LINK DESCARGA
PDF

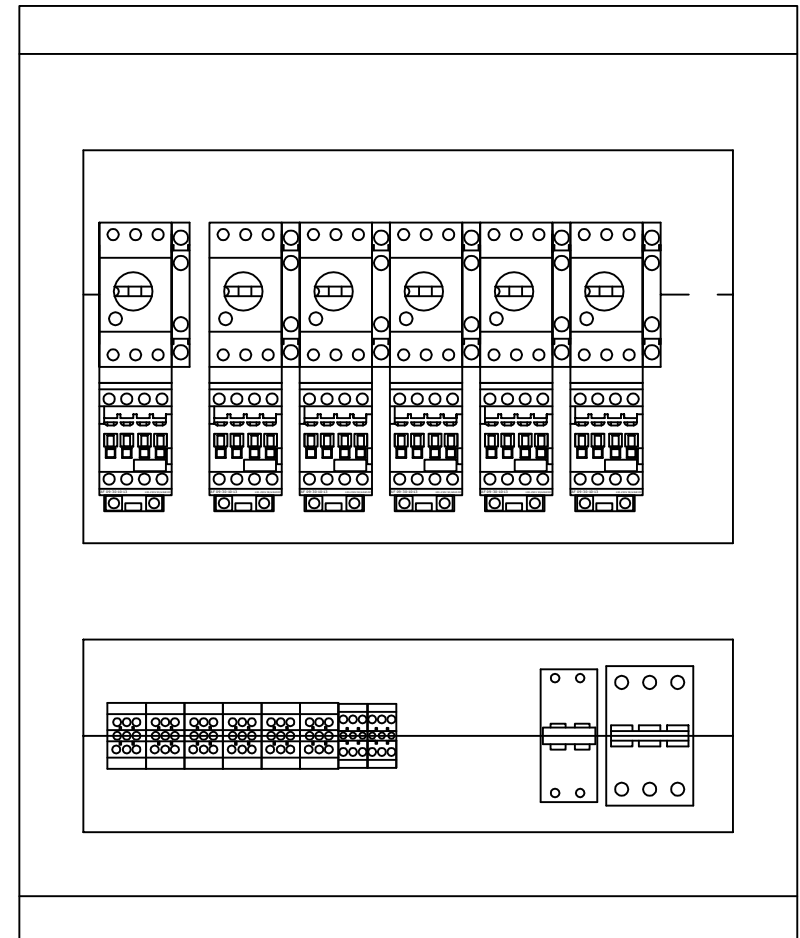
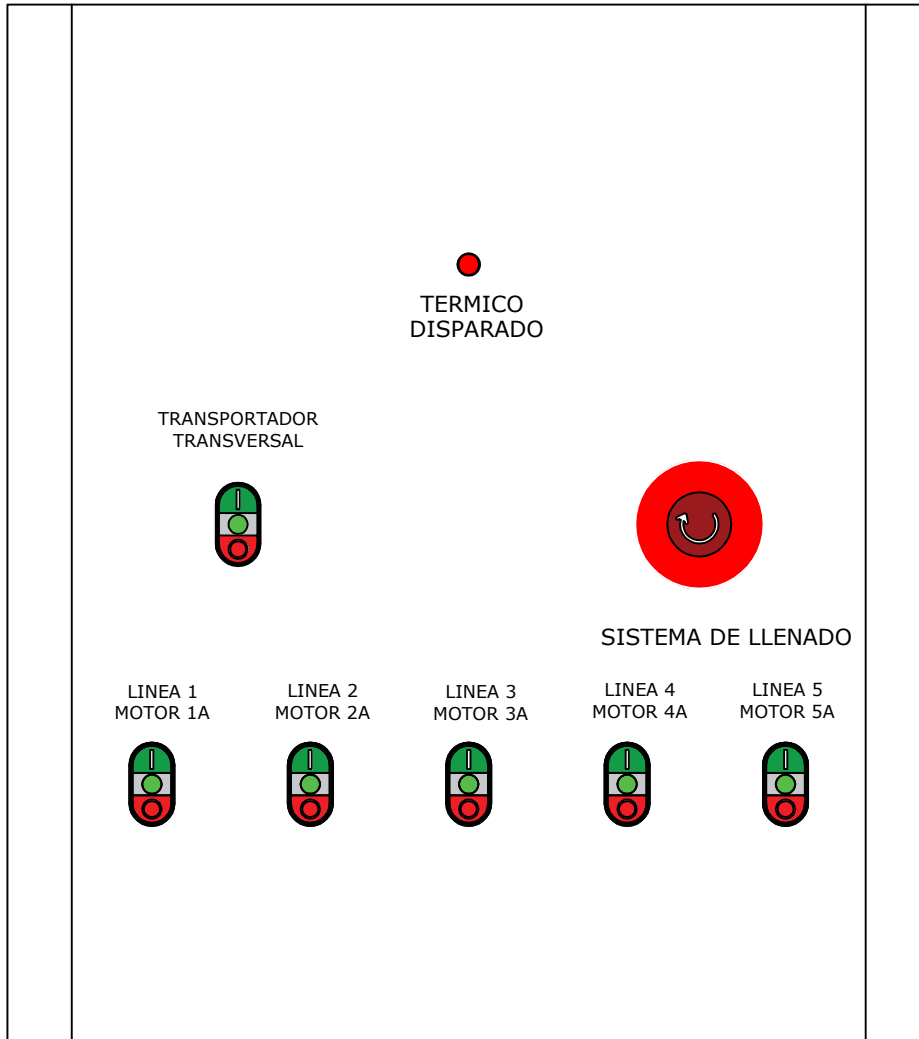



LINK DESCARGA
PDF

REGLETERO DE TABLERO DE RECOLECCION DE GALLINAZA 5 PIRAMIDES 3 NIVELES

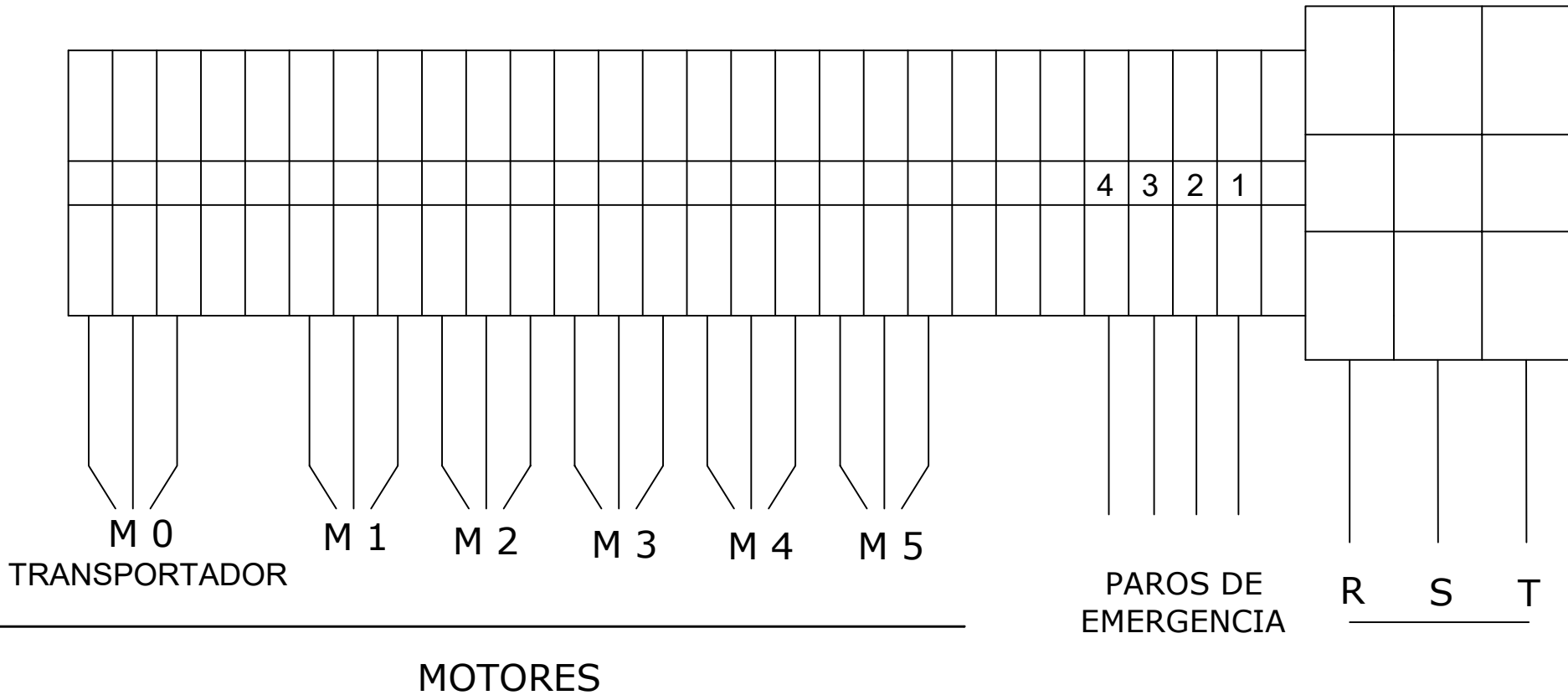



LINK DESCARGA PDF

DIAGRAMA DE RECOLECCION DE GALLINAZA 5P 3N CON 1 TRANSPORTADOR

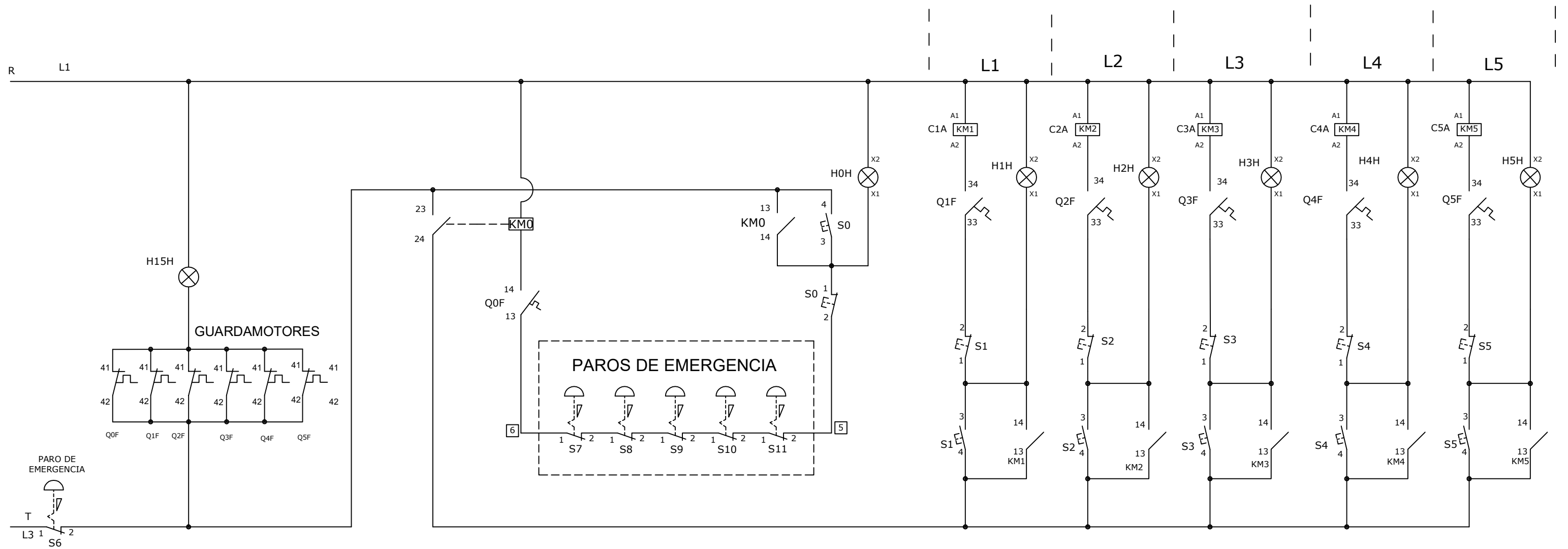

PRO1845
RANCHO GRANDE

DIAGRAMAS ELÉCTRICOS
SISTEMA GALLINAZA
2 TRANSPORTADORES

ACOMETIDA TRIFASICA



LINK DESCARGA
PDF

TABLERO DE CONTROL DE
RECOLECCION DE GALLINAZA
5 PIRAMIDES 3 NIVELES CON
DOS MOTORES DE
TRANSPORTADOR

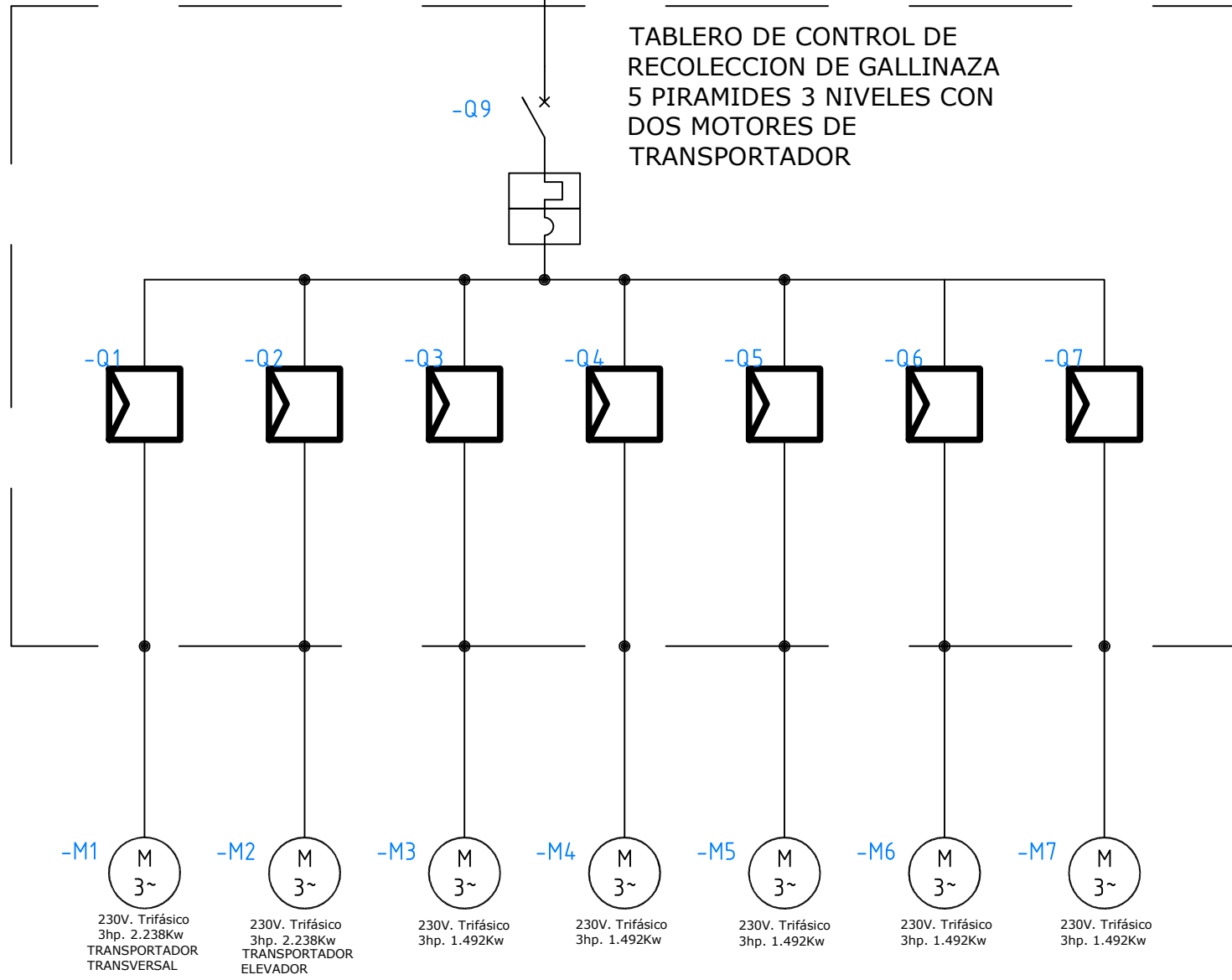

RANCHO GRANDE
Diagrama Eléctrico / Gallinaza / Tablero 2 Transportadores
**Unifilar de Gallinaza 5P 3N
con 2 Transportadores**

DIBUJO:
M. TAPIA
REVISO:
M. TAPIA

DEPARTAMENTO
I + D
ATENCION
**INSTALACIONES
ELECTRICAS**

Referencia	-
Proyecto	PRO-1845
Código	-

PLANO 1-R1	
Fecha	21/marzo/2023
Masa	Acot.
	Mts.



LINK DESCARGA PDF

CONEXION DE MOTORES DE RECOLECCION DE GALLINAZA 5P 3N CON 2 TRANSPORTADORES

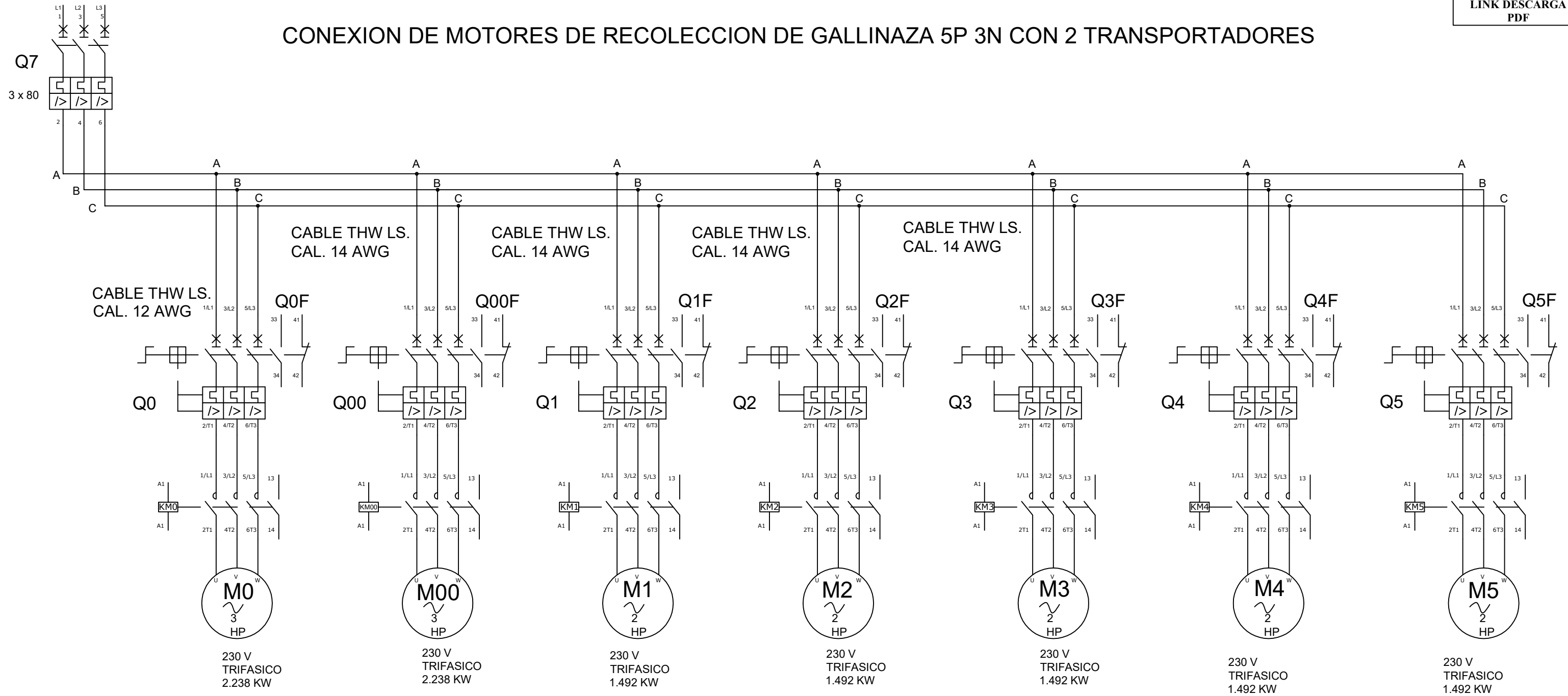

RECOLECCION DE GALLINAZA



LINK DESCARGA
PDF

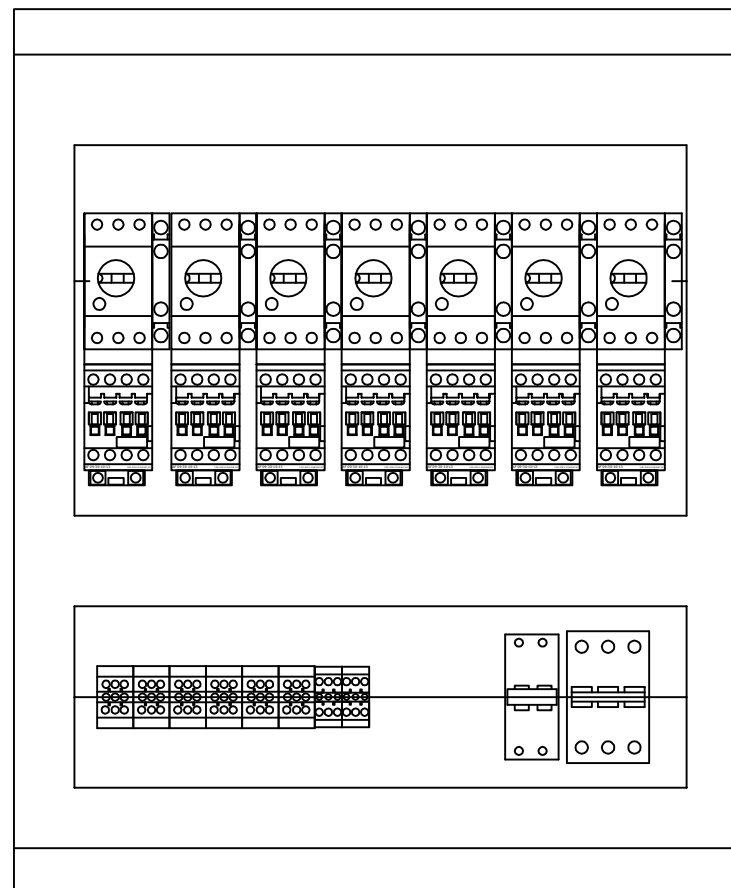



LINK DESCARGA
PDF

REGLETERO DE TABLERO DE RECOLECCION DE GALLINAZA 5 PIRAMIDES 3 NIVELES CON 2 TRANSPORTADORES

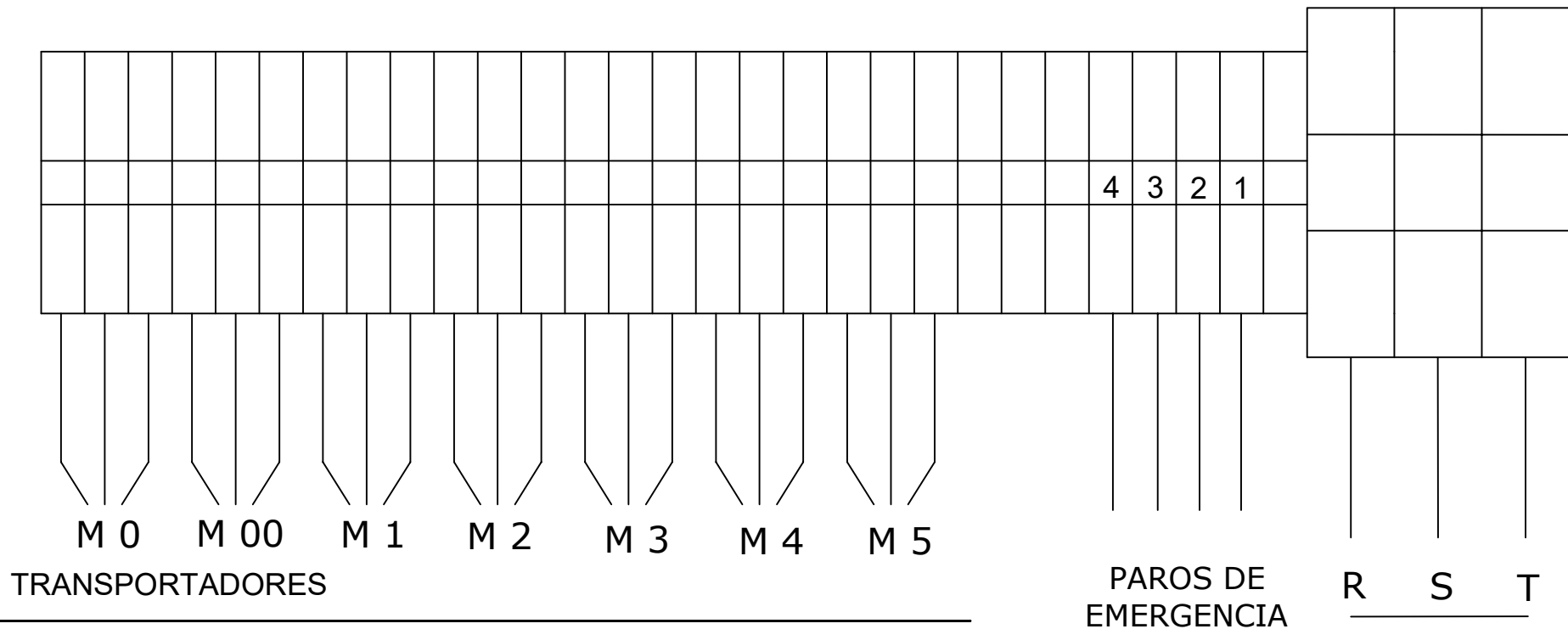



MOTORES

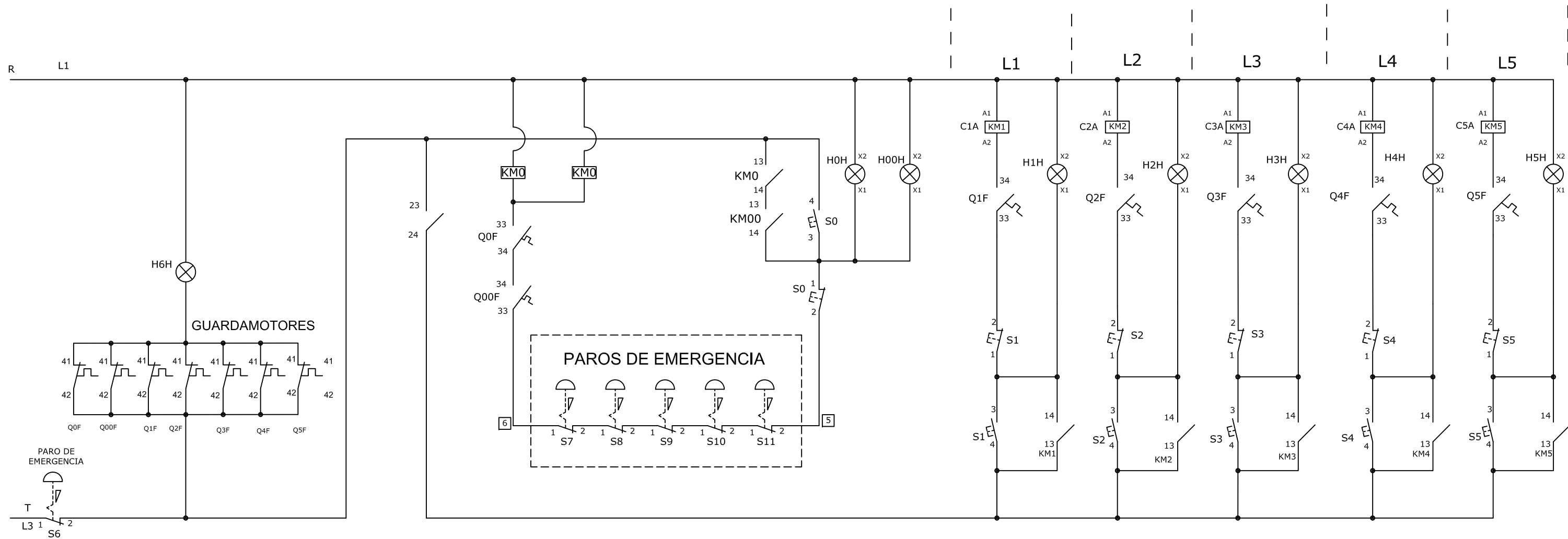

LINK DESCARGA PDF

DIAGRAMA DE RECOLECCION DE GALLINAZA 5P 3N CON 2 TRANSPORTADORES



 De Anda Grupo Industrial S.A. de C.V. Industria #72 Tepatlilán, Jal., Mex., Tel: (378) 7820075	RANCHO GRANDE Diagrama Eléctrico / Gallinaza / Tablero 2 Transportadores Diagrama de Recolección de Gallinaza 5P 3N con 2 Transportadores	DIBUJO: M. TAPIA	DEPARTAMENTO I + D	Referencia -	PLANO 1-R1	
		REVISO: M. TAPIA	ATENCIÓN INSTALACIONES ELÉCTRICAS	Proyecto PRO-1845	Fecha 21/marzo/2023	Masa

PRO1845
RANCHO GRANDE

DIAGRAMAS ELÉCTRICOS
SISTEMA RECOLECCIÓN DE
HUEVO "LIFT"



LINK DESCARGA PDF

CONEXION DE TEMPORIZADOR OMRON

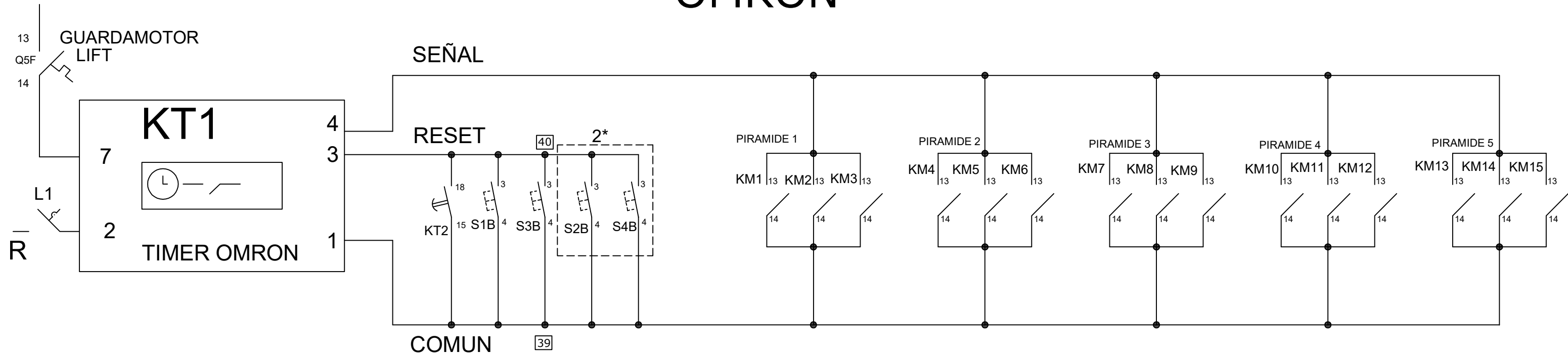

NOTA : Comun, Señal y Reset
(Libres de Potencial)

2* Controles en botonera de bodega

PROGRAMACION DEL TIMER OMRON:

tñ r -- M- - S
tñ ñ UP
ō U t ñ F
T F L t 20 ñs

BOTONERA LIFT 5P 3N



LINK DESCARGA
PDF

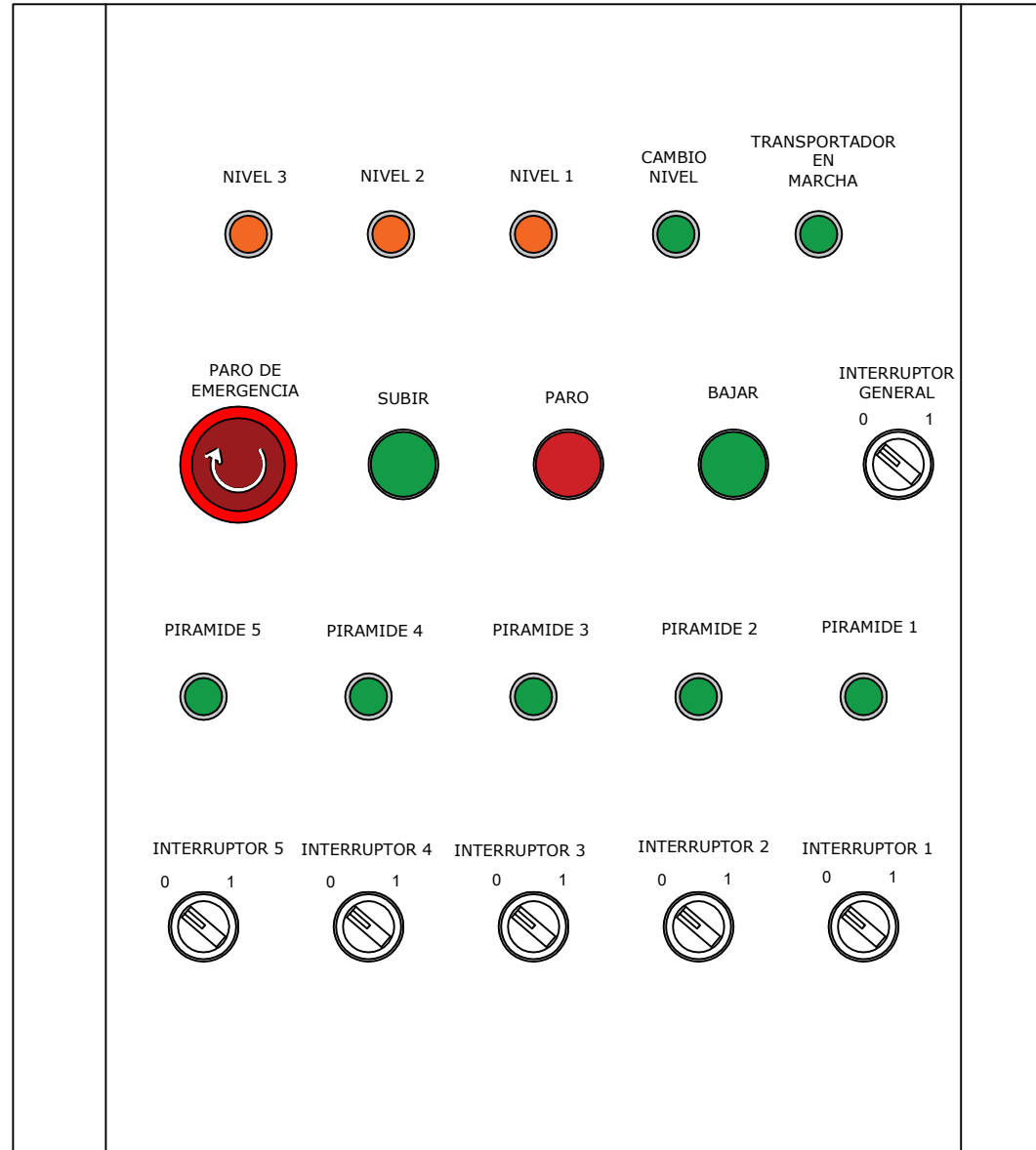

De Anda
Grupo Industrial S.A. de C.V.
Industria #72
Tepatitlan,jal,Mex.,Tel:(378)7820075

RANCHO GRANDE
Diagrama Eléctrico / Sist. Recol. Huevo "Lift"
Botonera Lift _ 5P 3N

DIBUJO:
M. TAPIA
REVISO:
M. TAPIA

DEPARTAMENTO
I + D
ATENCION
**INSTALACIONES
ELECTRICAS**

Referencia	-	PLANO 1-R1	
Proyecto	PRO-1845	Fecha 21/marzo/2023	
Código	-	Masa	Acot. Mts.

PRO1845
RANCHO GRANDE

DIAGRAMAS ELÉCTRICOS
SISTEMA RECOLECCIÓN DE
HUEVO "LIFT"
TRANSPORTADOR_ESCLAVO

TRIFILAR TABLERO LIFT 5 PIRAMIDES 3 NIVELES SIN MOTORES PARA TRANSPORTADOR



LINK DESCARGA PDF

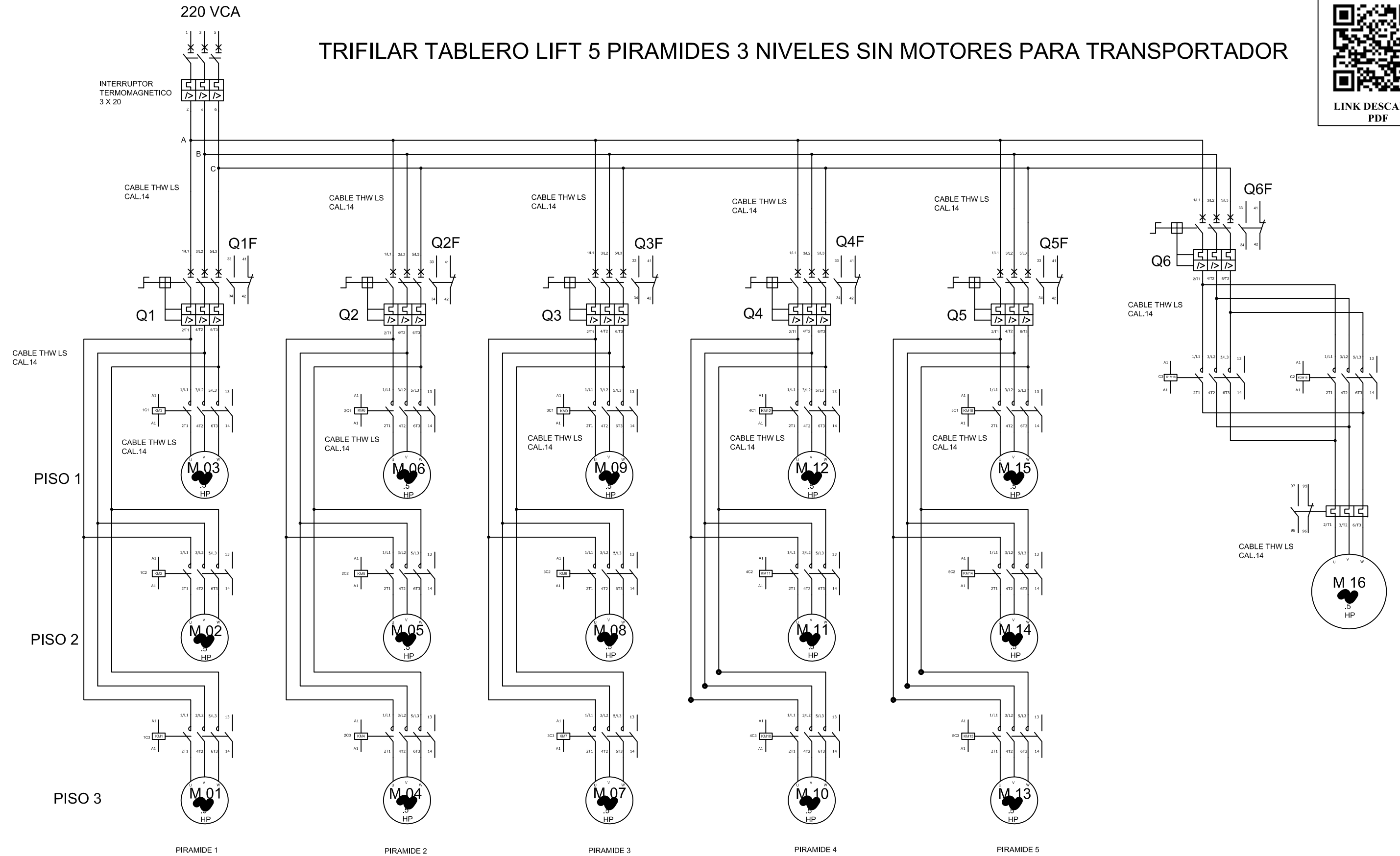

RANCHO GRANDE
 Diagrama Eléctrico / Sist. Recol. Huevo "Lift" _ESCLAVO
 Trifilar 5P 3N sin Motores
 -Esclavo-

DIBUJO:
M. TAPIA
 REVISO:
M. TAPIA

DEPARTAMENTO
I + D
 ATENCION
**INSTALACIONES
 ELECTRICAS**

Referencia -
 Proyecto **PRO-1845**
 Código -

PLANO 1-R1
 Fecha **21/marzo/2023**
 Masa Acot. **Mts.**

TABLERO LIFT SIN MOTORES DE TRANSPORTADOR (ESCLAVO)



LINK DESCARGA
PDF

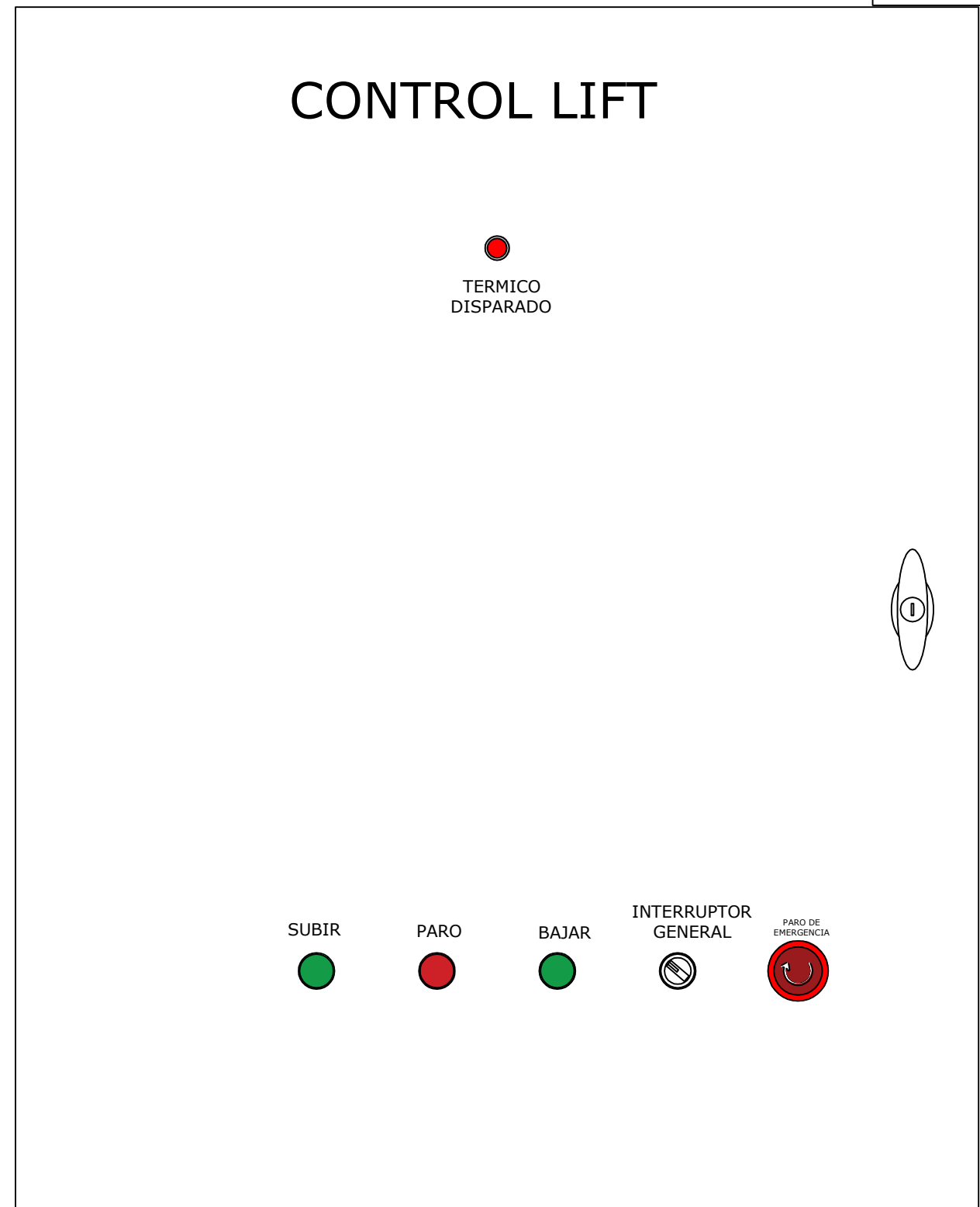
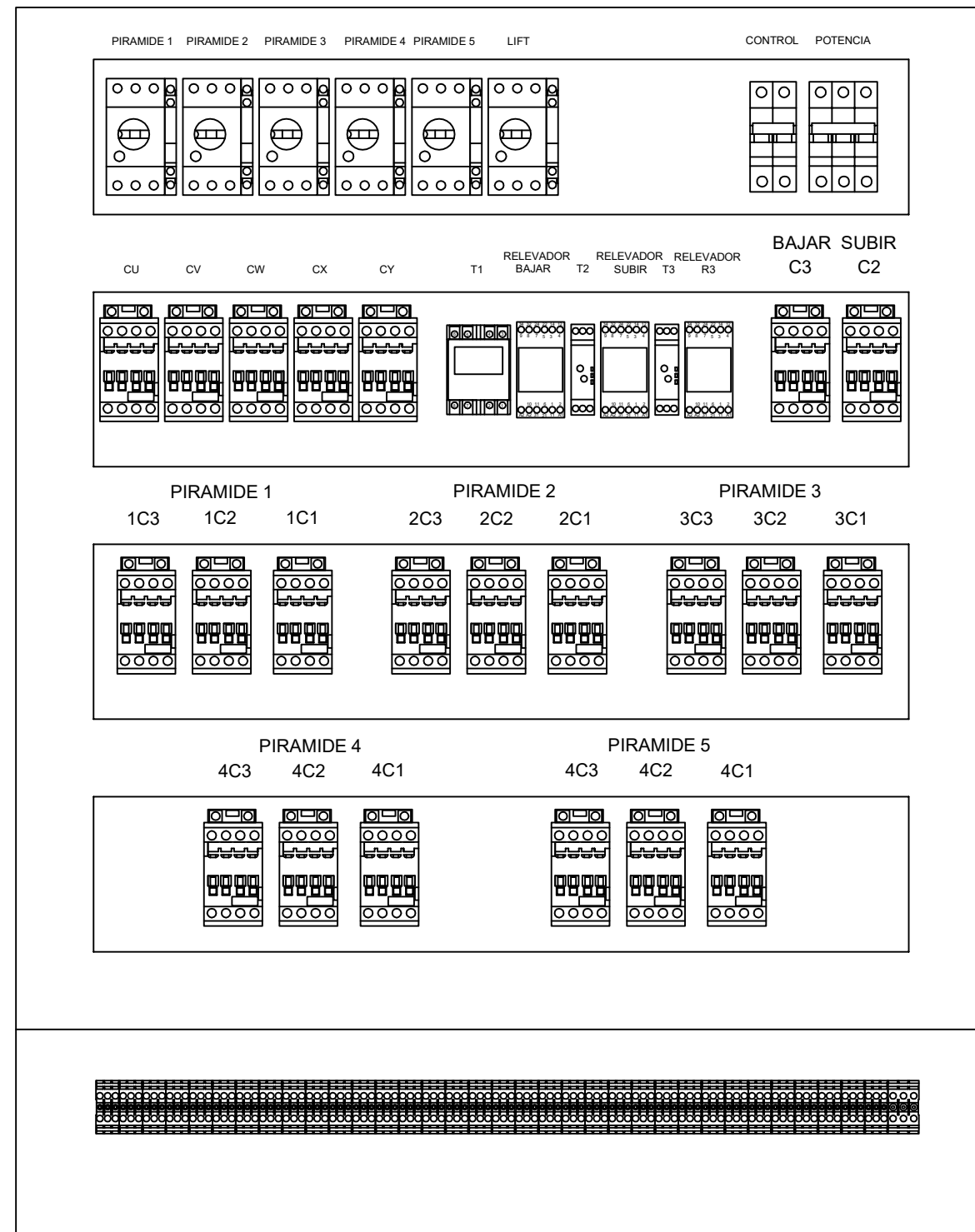



LINK DESCARGA PDF

REGLETERO DE MOTORES LIFT 5 PIRAMIDES 3 NIVELES (ESCLAVO)

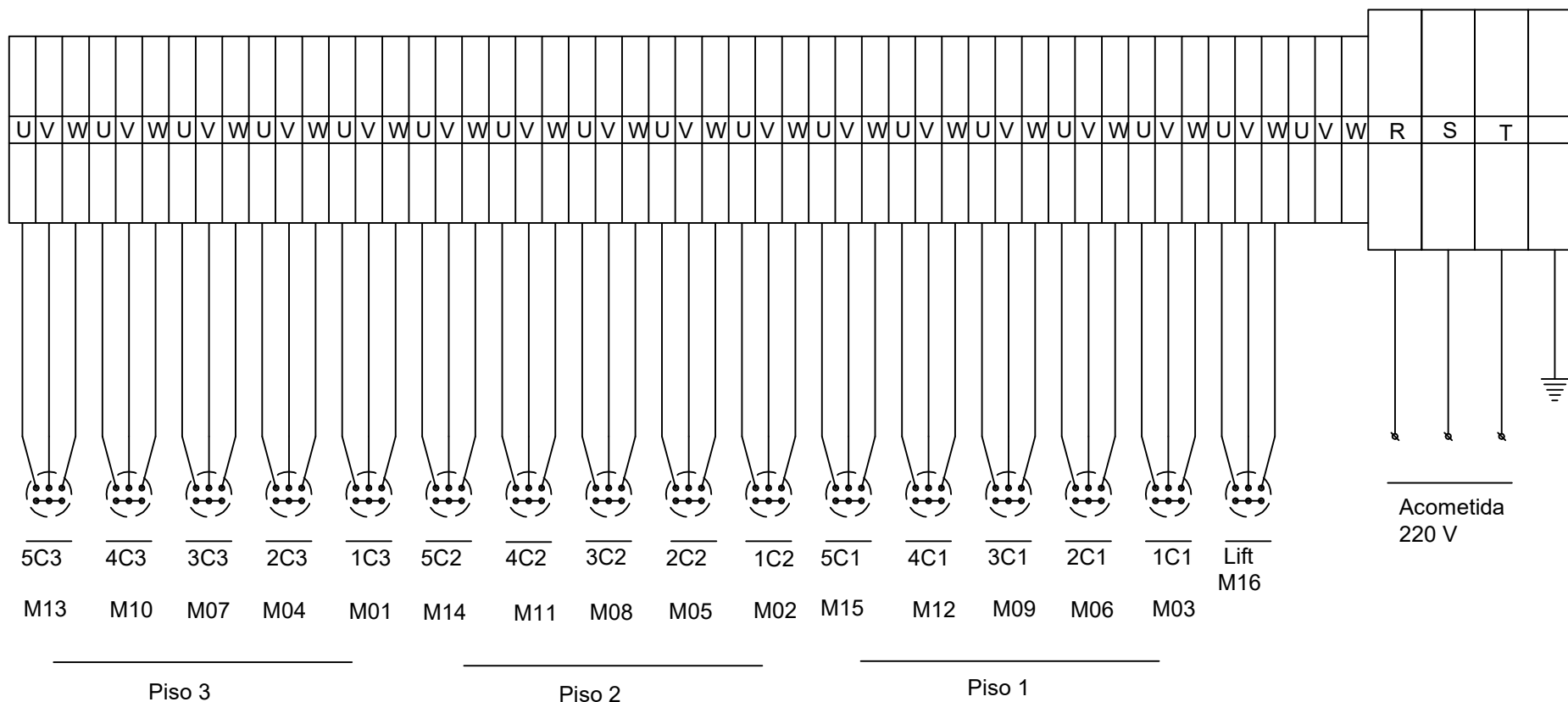

REGLETERO DE TABLERO LIFT 5P 3N ESCLAVO



LINK DESCARGA
PDF

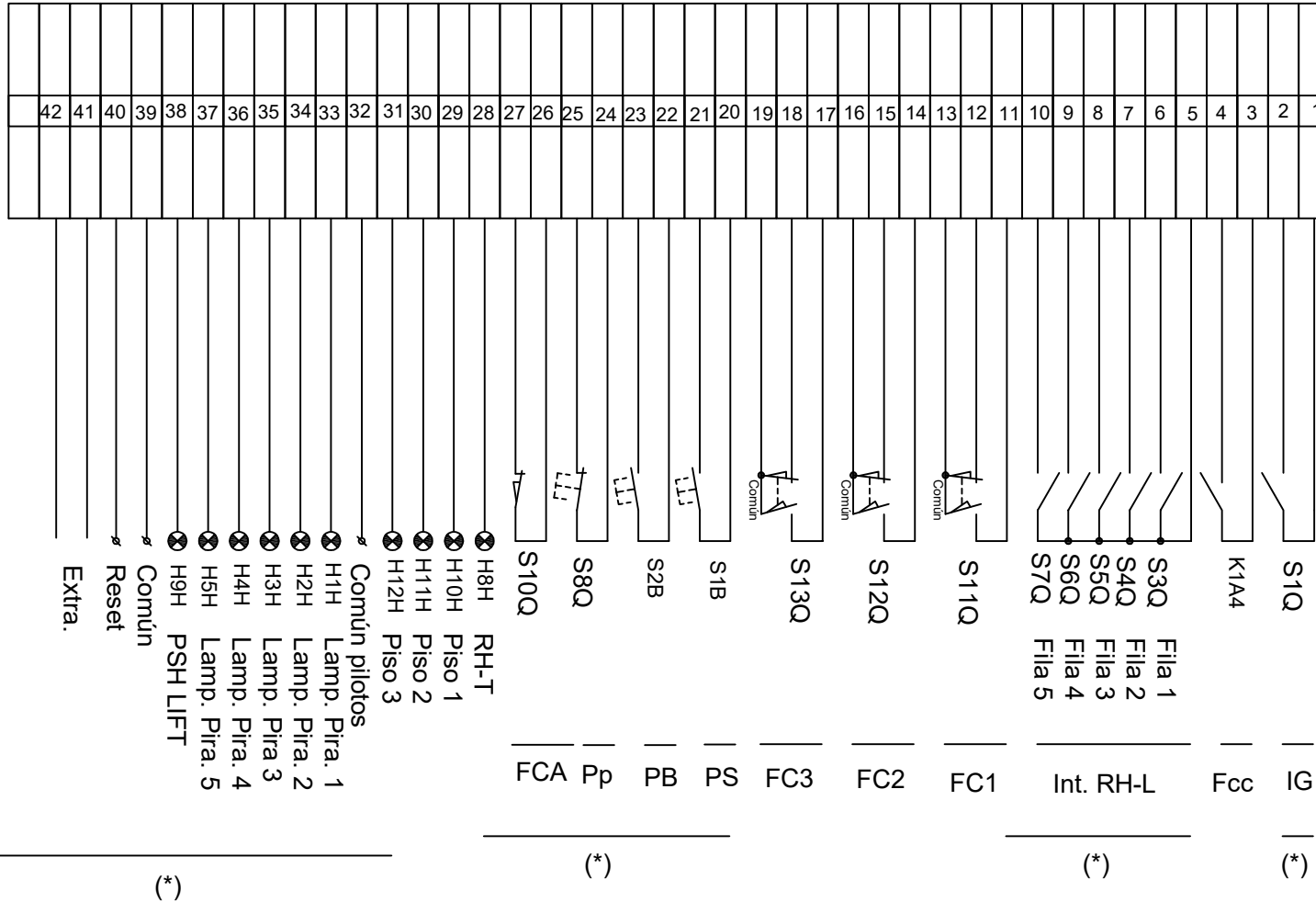

(*) BOTONERA LIFT
Unir botonera con el cuadro lift

REGLETERO DE CONTROL DE RECOLECCION DE HUEVO 5P 3N BOTONERA DE BODEGA 2



LINK DESCARGA
PDF

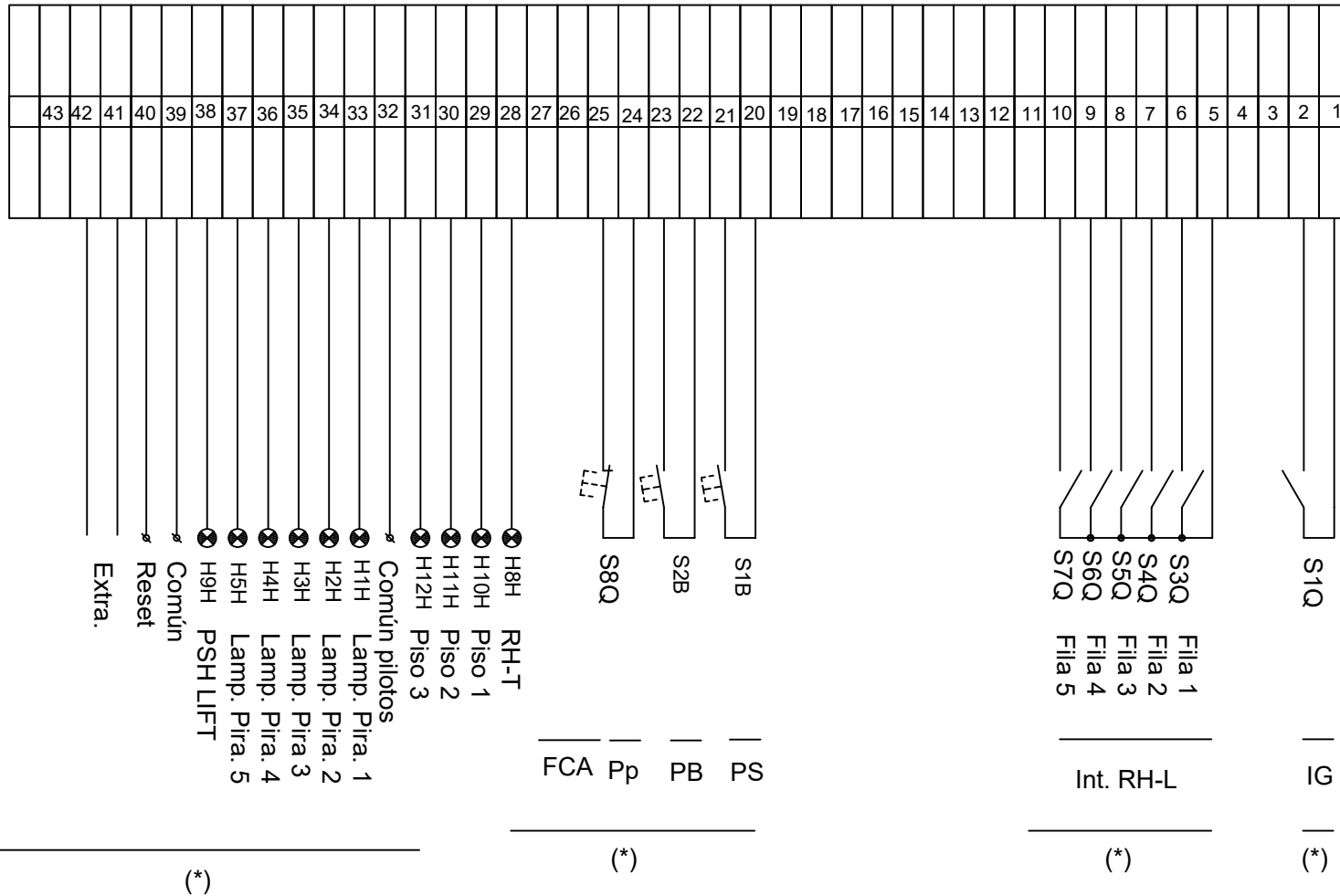

(*) BOTONERA LIFT
Unir botonera con
el cuadro lift



LINK DESCARGA PDF

DIAGRAMA DE CONTROL LIFT SIN MOTORES DE TRANSPORTADOR (ESCLAVO)

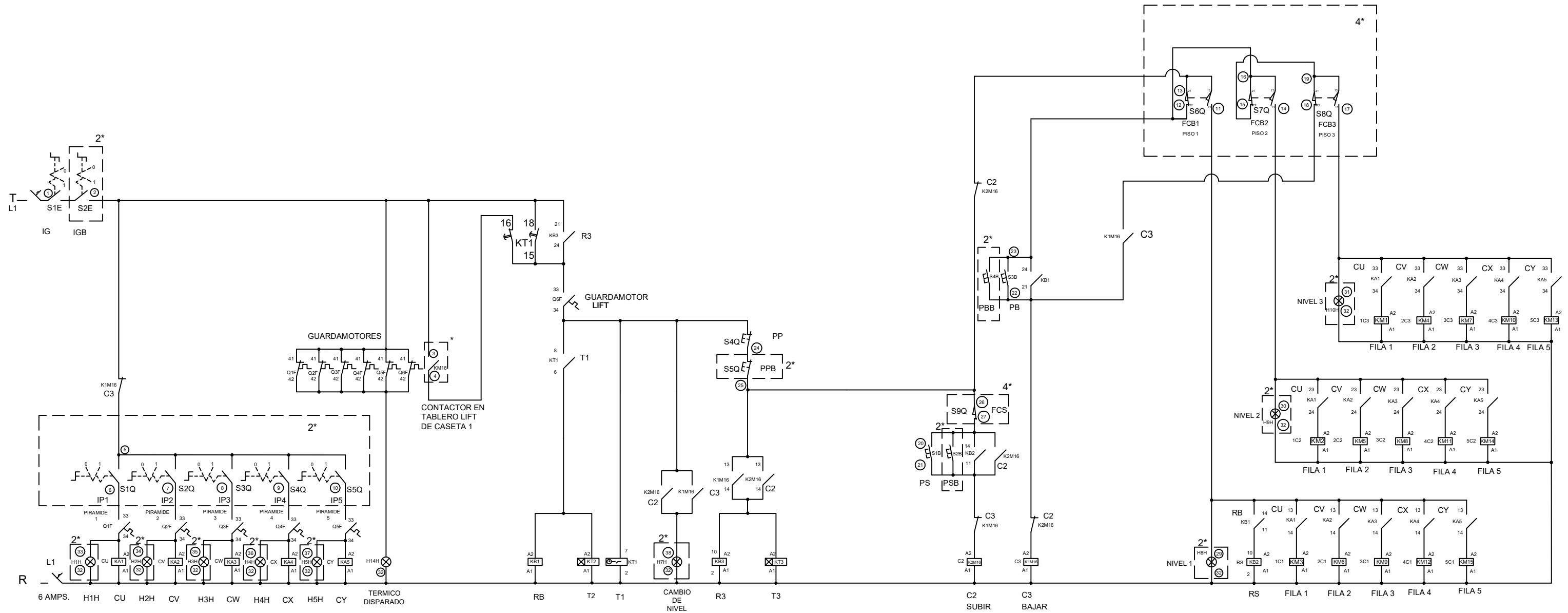

CONTROLES FUERA DE TABLERO DE RECOLECCION DE HUEVO
 2* CONTROLES EN BOTONERA DE BODEGA
 3* CONTROL EN FINAL DE TRANSPORTADOR O EMPACADORA
 4* CONTROLES EN TORRE LIFT

De Anda Grupo Industrial S.A. de C.V. Industria #72 Tepatlilán, Jalisco, Mex. Tel: (378) 7820075	RANCHO GRANDE		DIBUJO:	DEPARTAMENTO	Referencia	PLANO 1-R1	
	Diagrama Eléctrico / Sist. Recol. Huevo "Lift" _ESCLAVO		M. TAPIA	I + D	Proyecto	Fecha	
	Diagrama de Control Lift 5P 3N sin Motores -Esclavo-		M. TAPIA	ATENCION	INSTALACIONES ELÉCTRICAS	- PRO-1845	21/marzo/2023
					Código	Masa	Acot. Mts.

PRO1845
RANCHO GRANDE

DIAGRAMAS ELÉCTRICOS
SISTEMA RECOLECCIÓN DE
HUEVO "LIFT"
TRANSPORTADOR_MAESTRO



LINK DESCARGA PDF

TRIFILAR TABLERO LIFT 5 PIRAMIDES 3 NIVELES CON 3 MOTORES PARA TRANSPORTADOR

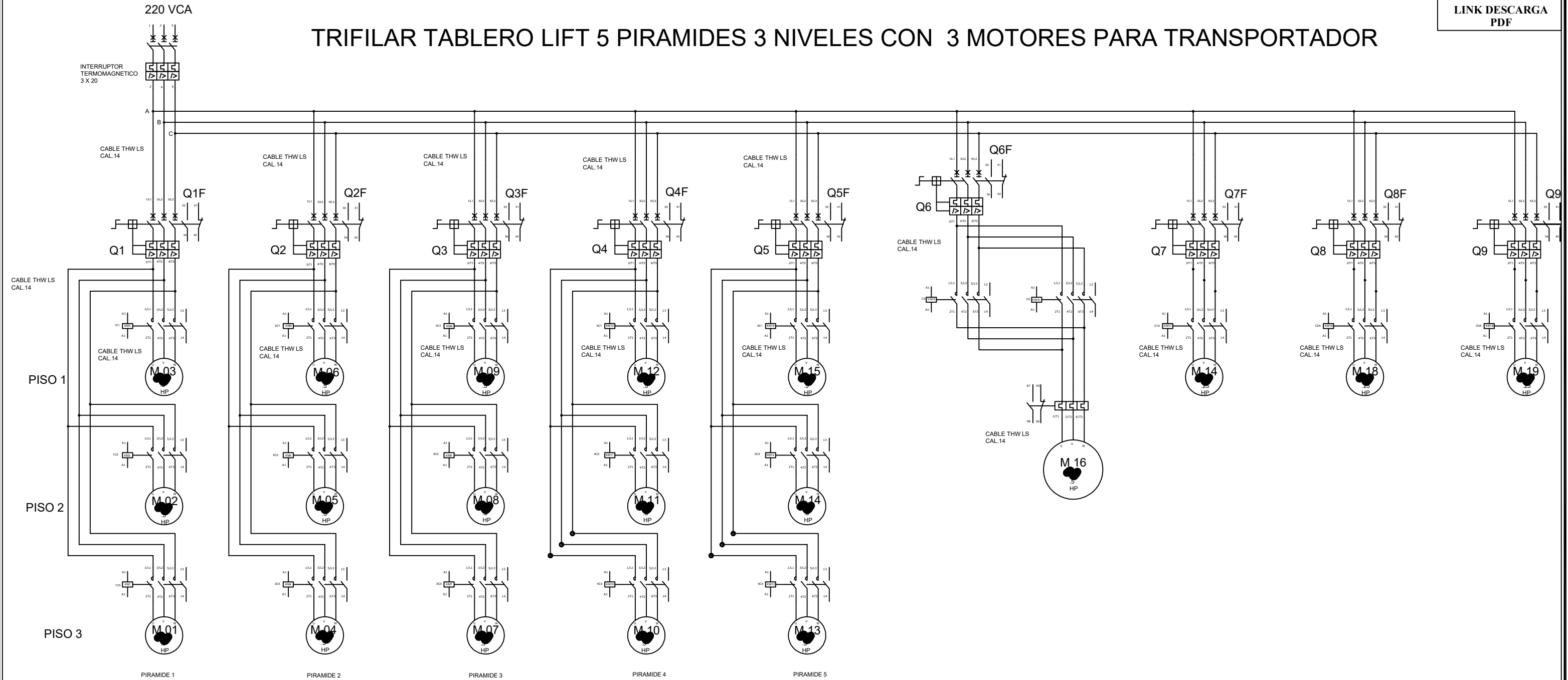

RANCHO GRANDE
 Diagrama Eléctrico / Sist. Recol. Huevo "Lift" MAESTRO
Trifilar 5P 3N con 3 Motores para Transportador -Maestro-

DIBUJO:
M. TAPIA
 REVISO:
M. TAPIA

DEPARTAMENTO
I + D
 ATENCION
INSTALACIONES ELECTRICAS

Referencia	-	PLANO	1-R1
Proyecto	PRO-1845	Fecha	21/marzo/2023
Código	-	Masa	Acot. Mts.



LINK DESCARGA PDF

TABLERO LIFT CON 3 MOTORES DE TRANSPORTADOR (MAESTRO)

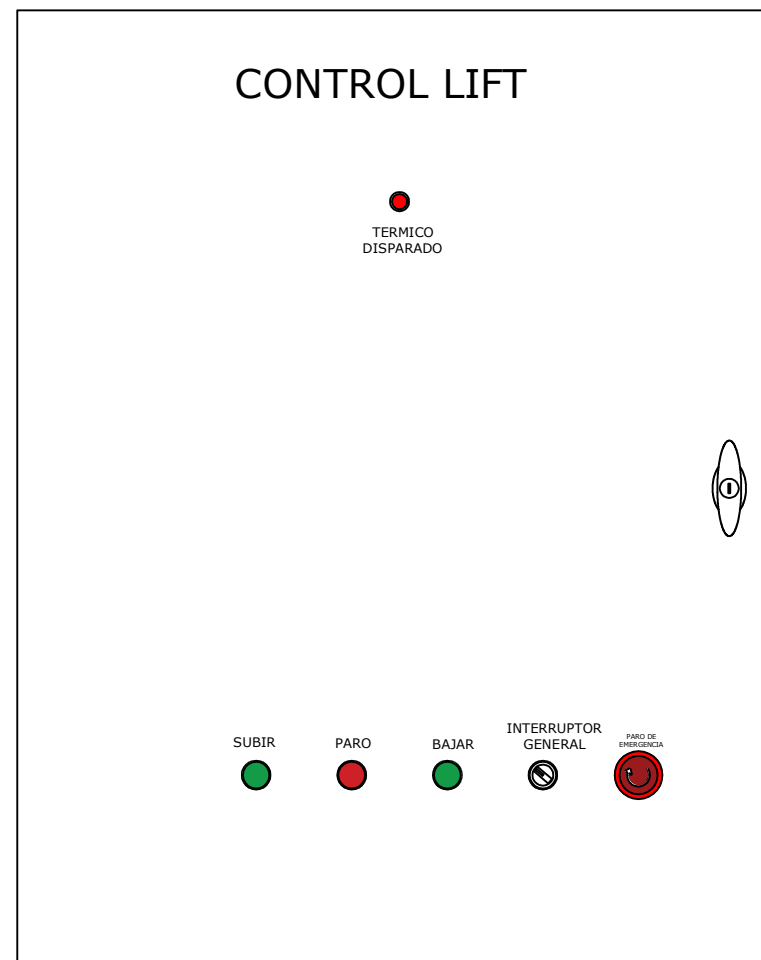
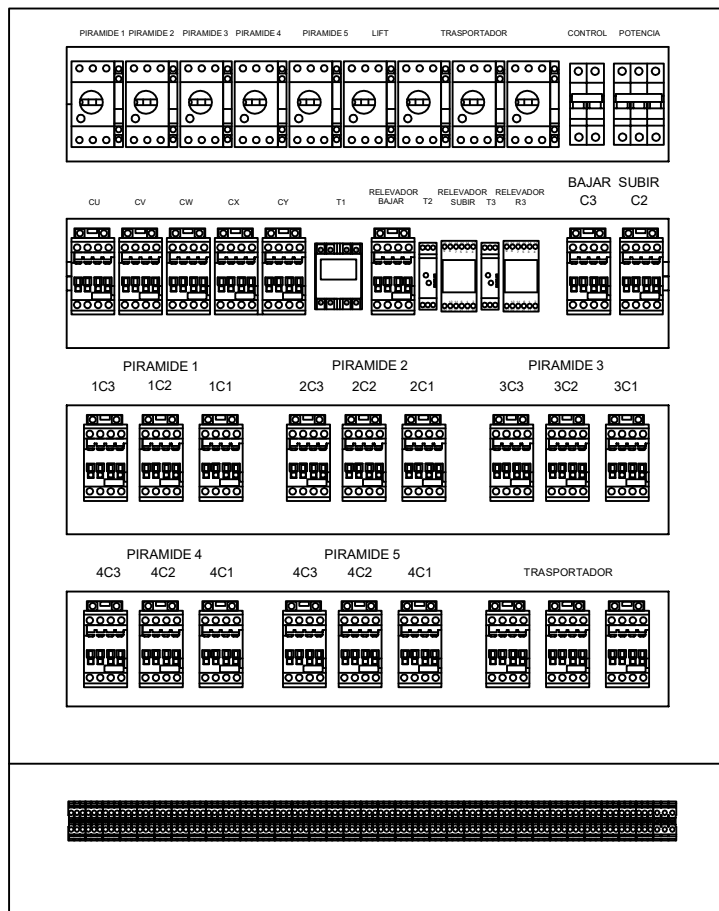

REGLETERO DE TABLERO LIFT 5P 3N MAESTRO



LINK DESCARGA
PDF

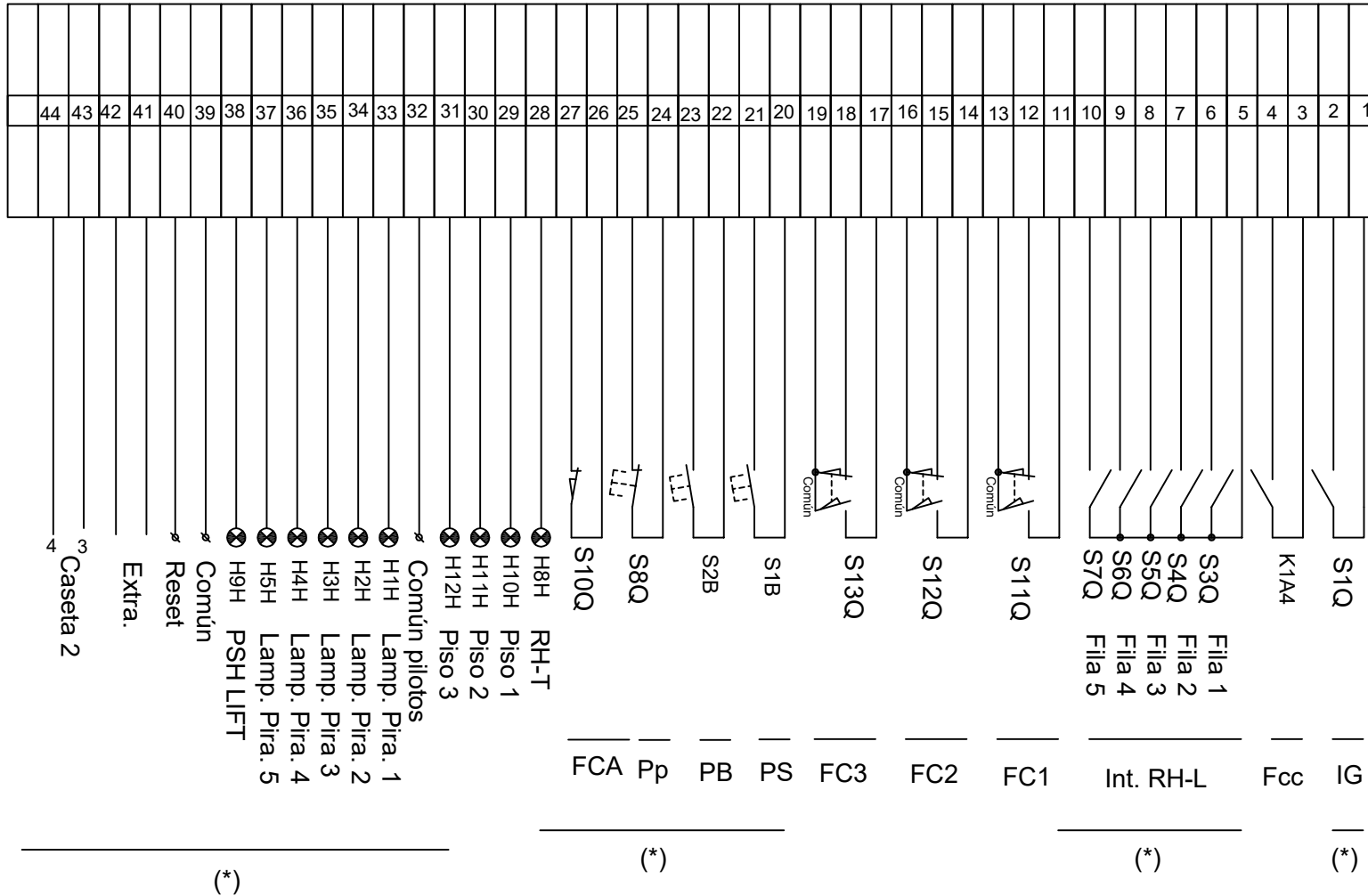

(*) BOTONERA LIFT
Unir botonera con el cuadro lift



LINK DESCARGA
PDF

REGLETERO DE MOTORES LIFT 5 PIRAMIDES 3 NIVELES CON MOTORES DE TRANSPORTADOR

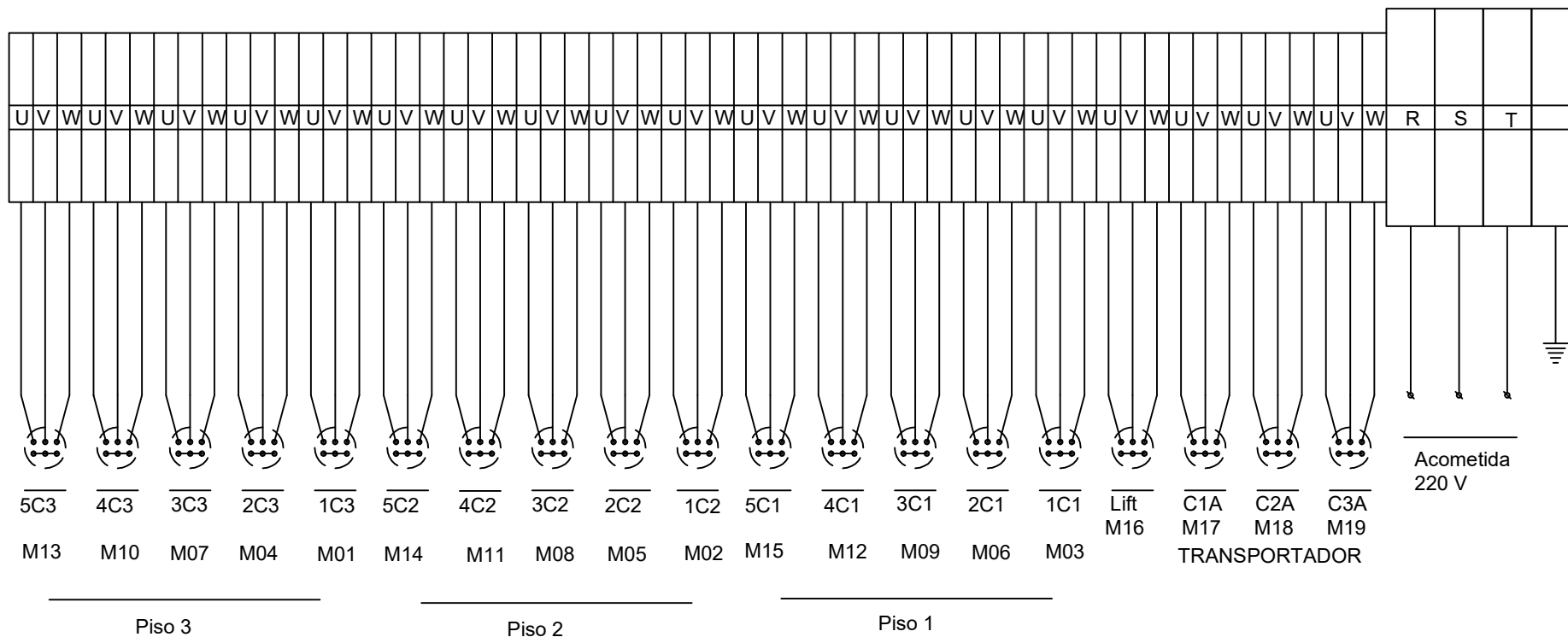

REGLETERO DE CONTROL DE RECOLECCION DE HUEVO 5P 3N BOTONERA DE BODEGA 1



LINK DESCARGA PDF

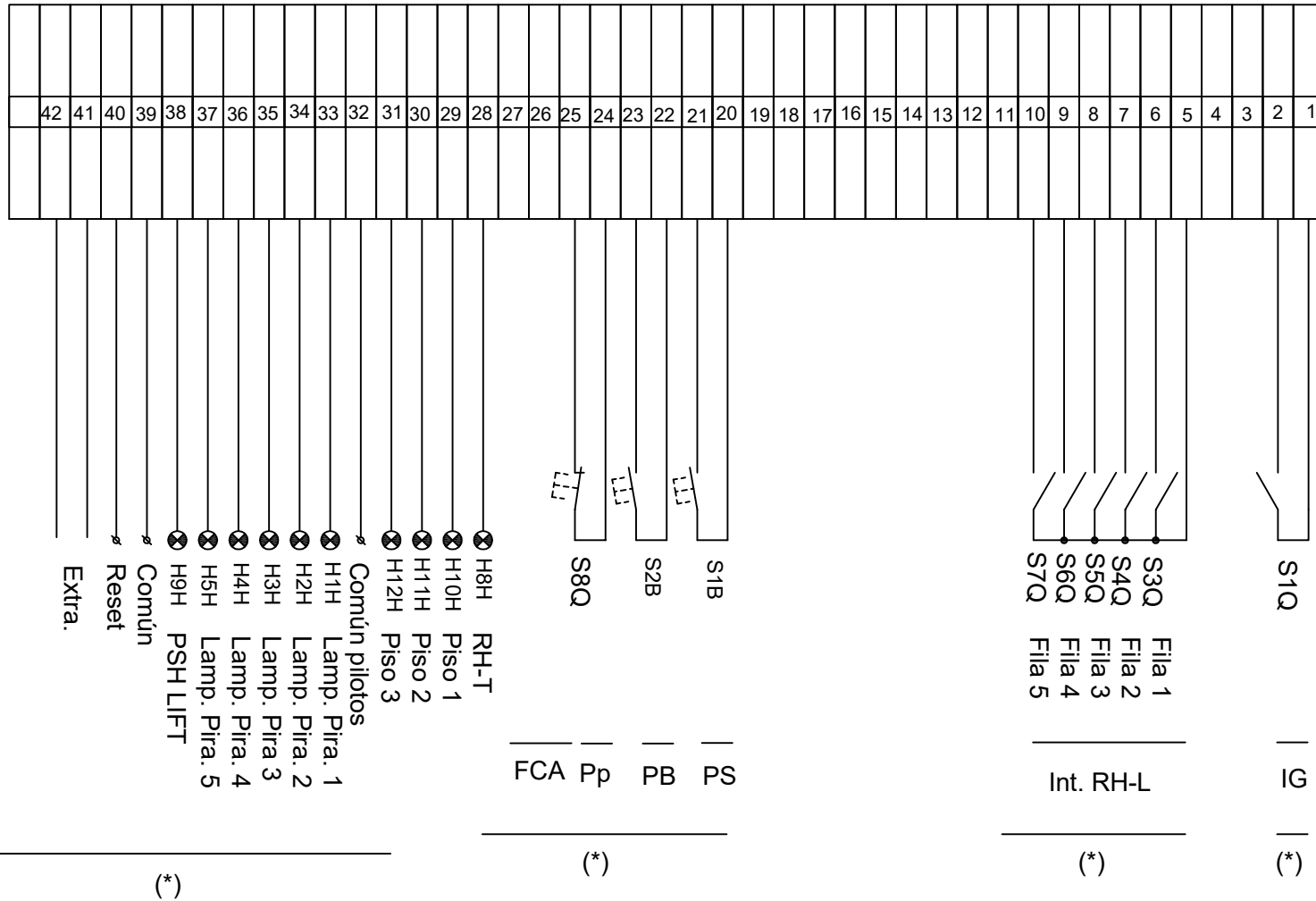

(*) BOTONERA LIFT
Unir botonera con el cuadro lift

DIAGRAMA DE CONTROL LIFT CON MOTORES DE TRANSPORTADOR (MAESTRO)



LINK DESCARGA PDF

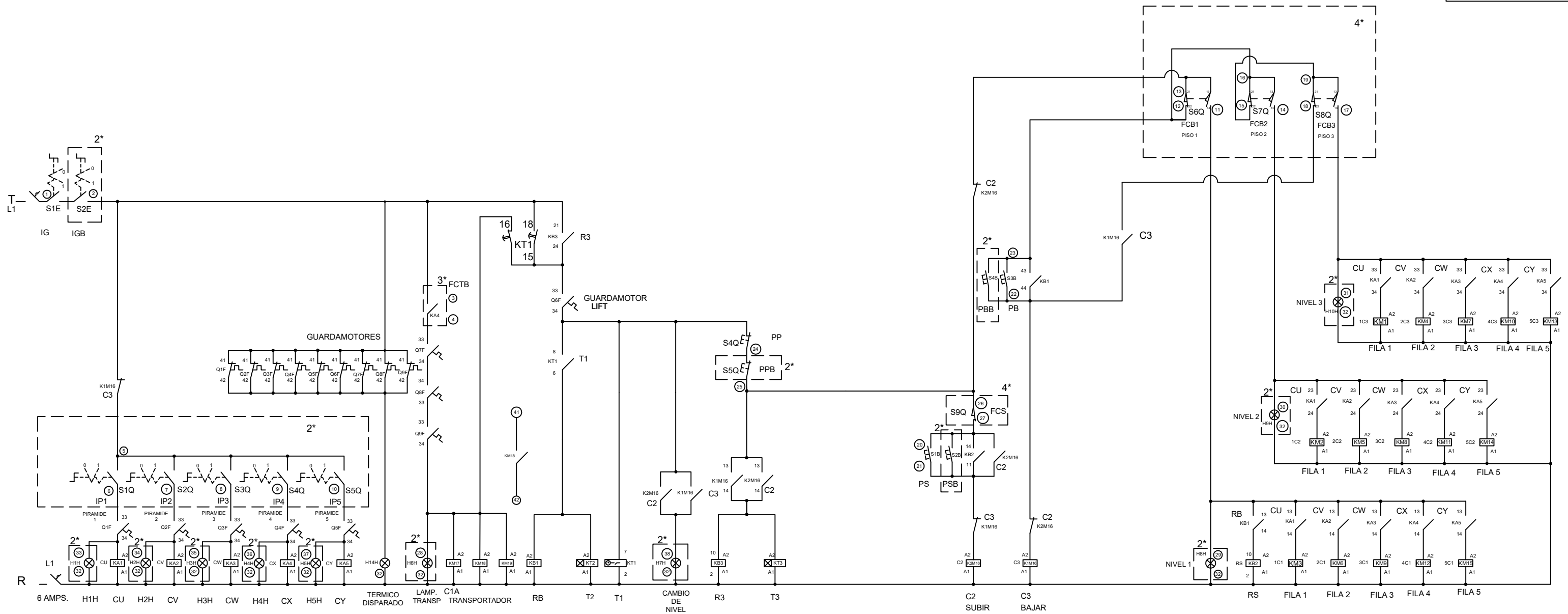

H1H...H3H.- LAMPARAS DE PIRAMIDES.

CONTROLES FUERA DE TABLERO DE RECOLECCION DE HUEVO

2* CONTROLES EN BOTONERA DE BODEGA

3* CONTROL EN FINAL DE TRANSPORTADOR O EMPACADORA

4* CONTROLES EN TORRE LIFT



RANCHO GRANDE
 Diagrama Eléctrico / Sist. Recol. Huevo "Lift" MAESTRO
Diagrama de Tablero Lift
 C/motores de Transportador -Maestro-

DIBUJO:
M. TAPIA
 REVISO:
M. TAPIA

DEPARTAMENTO
I + D
 ATENCION
INSTALACIONES
ELECTRICAS

Referencia -
 Proyecto **PRO-1845**
 Código -

PLANO 1-R1
 Fecha **21/marzo/2023**
 Masa Acot. **Mts.**