

PRO1730
RANCHO GRANDE

DIAGRAMAS
ELÉCTRICOS

GABINETE ALIMENTACION



DIAGRAMA DE TABLERO DE ALIMENTACION Y ARRANQUE DE CARROS 4 PIRAMIDES



ILMP1... ILMP3.- INTERRUPTORES DE LIMITE EN PIRAMIDES.

DIAGRAMA DE TABLERO INTERNO CON 2 SOPLADORES

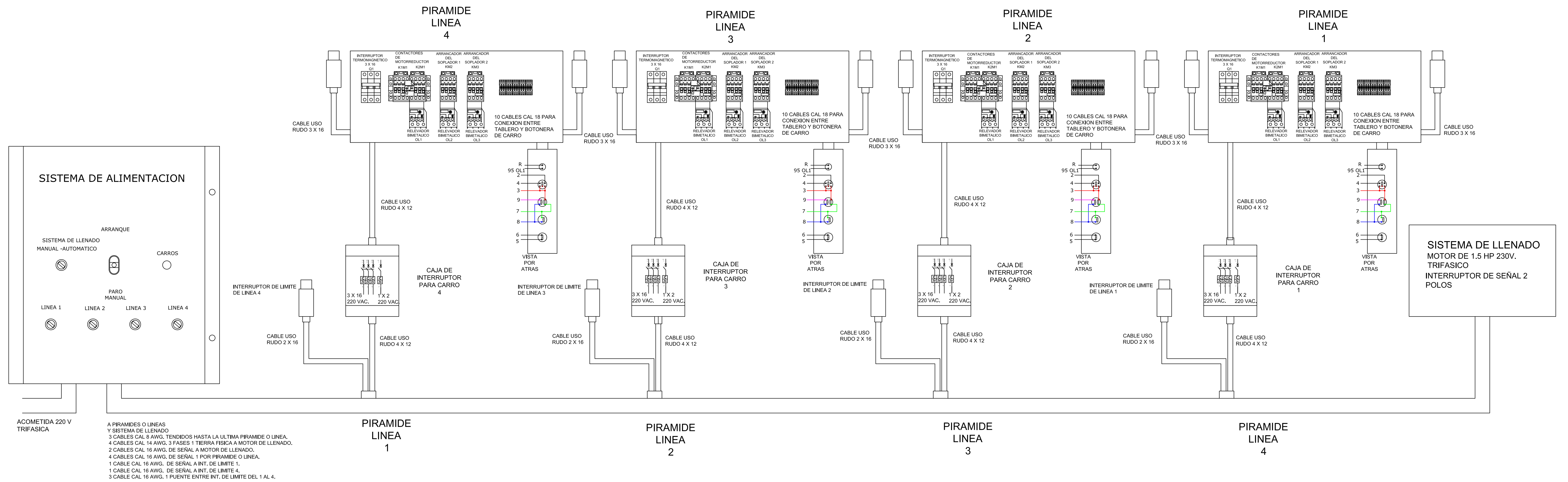
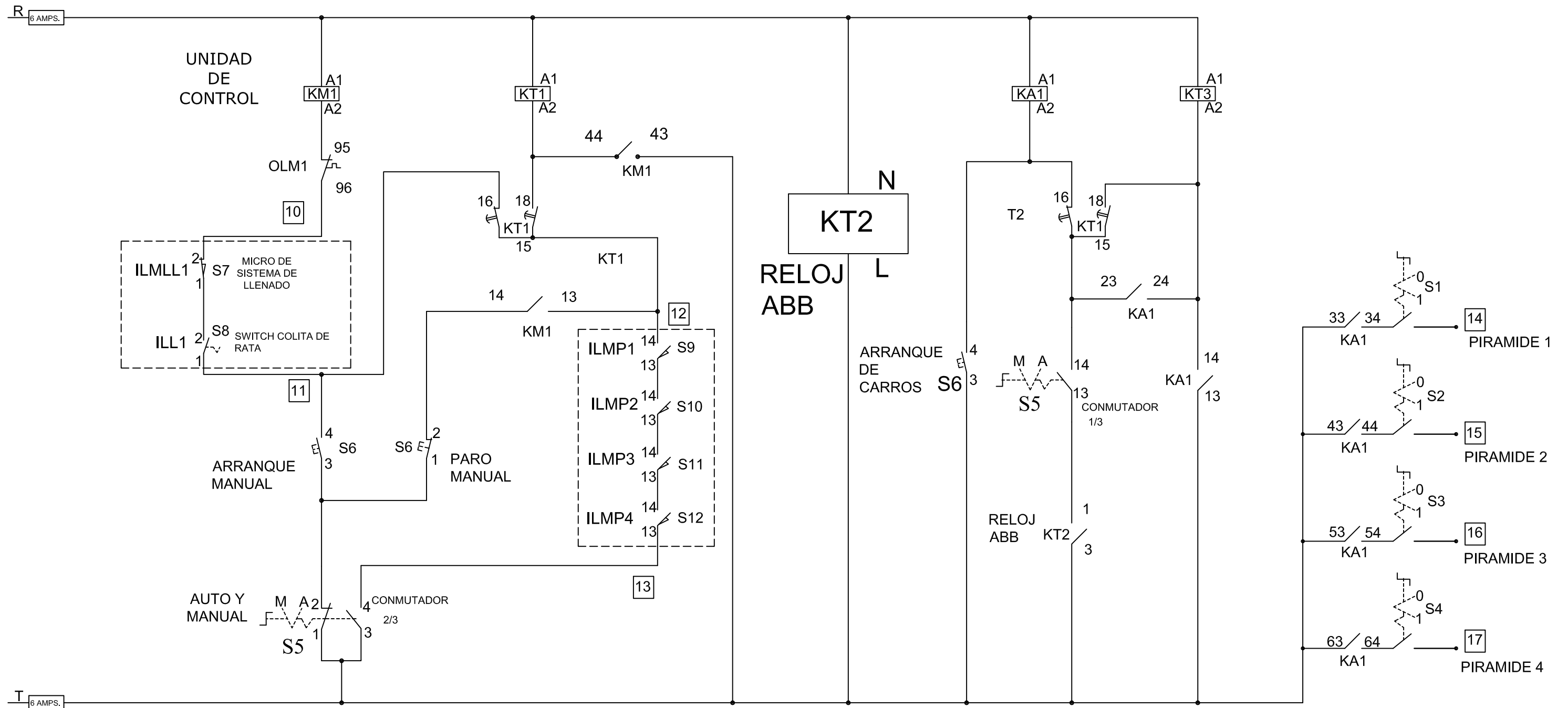
ILPI = INTERRUPTOR DE LIMITE PARO EN IDA
 ILPR = INTERRUPTOR DE LIMITE PARO DE RETORNO
 TAR = BOTON INTERRUPTOR DE SEÑAL EN TABLERO DE ALIMENTACION Y ARRANQUE DE CARROS AL FRENTE DE CASETA.
 TBC* = BOTONES DE MANDO UBICADOS EN BOTONERA DE CARRO INSTALADA EN EL PROPIO CARRO VIAJERO.

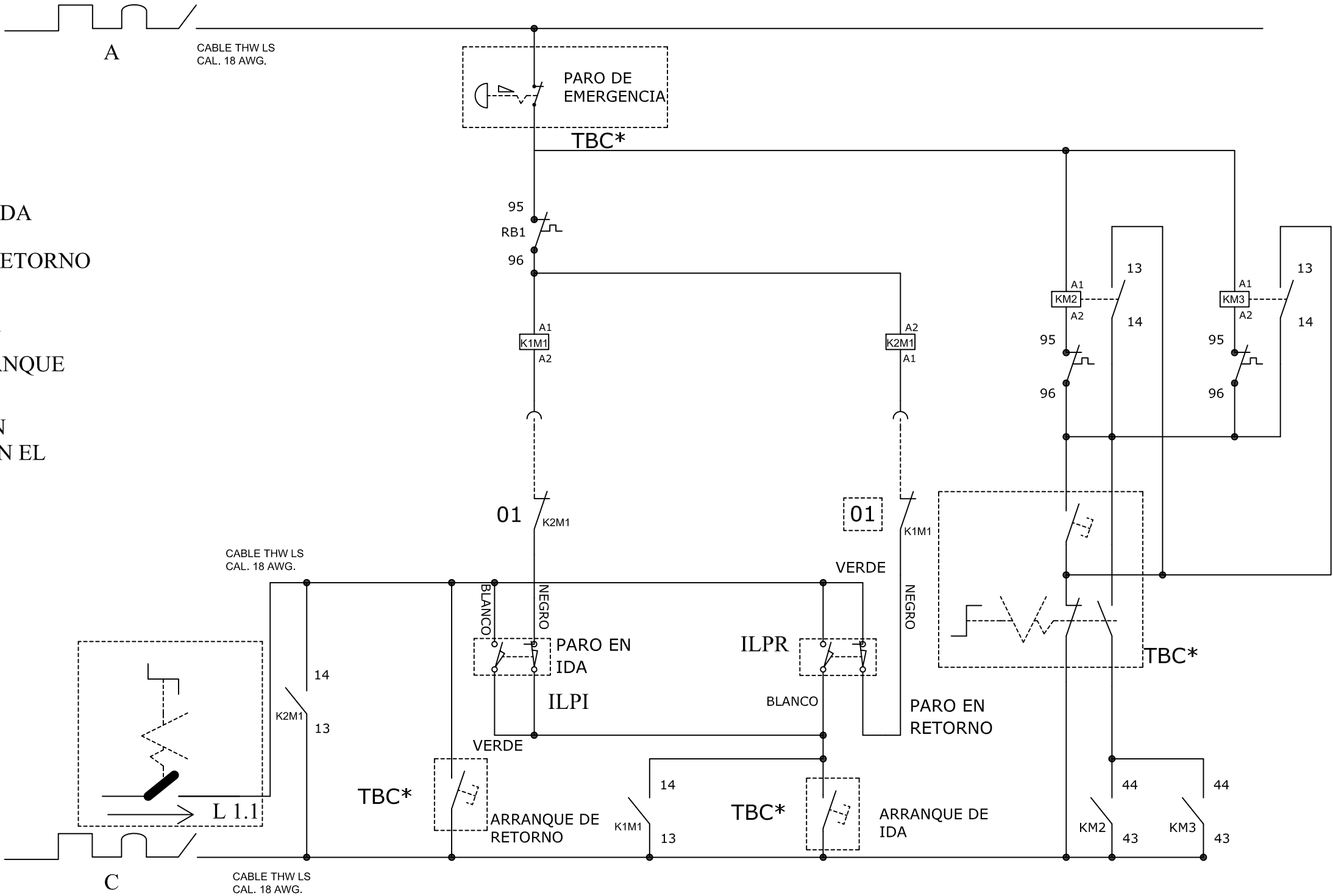

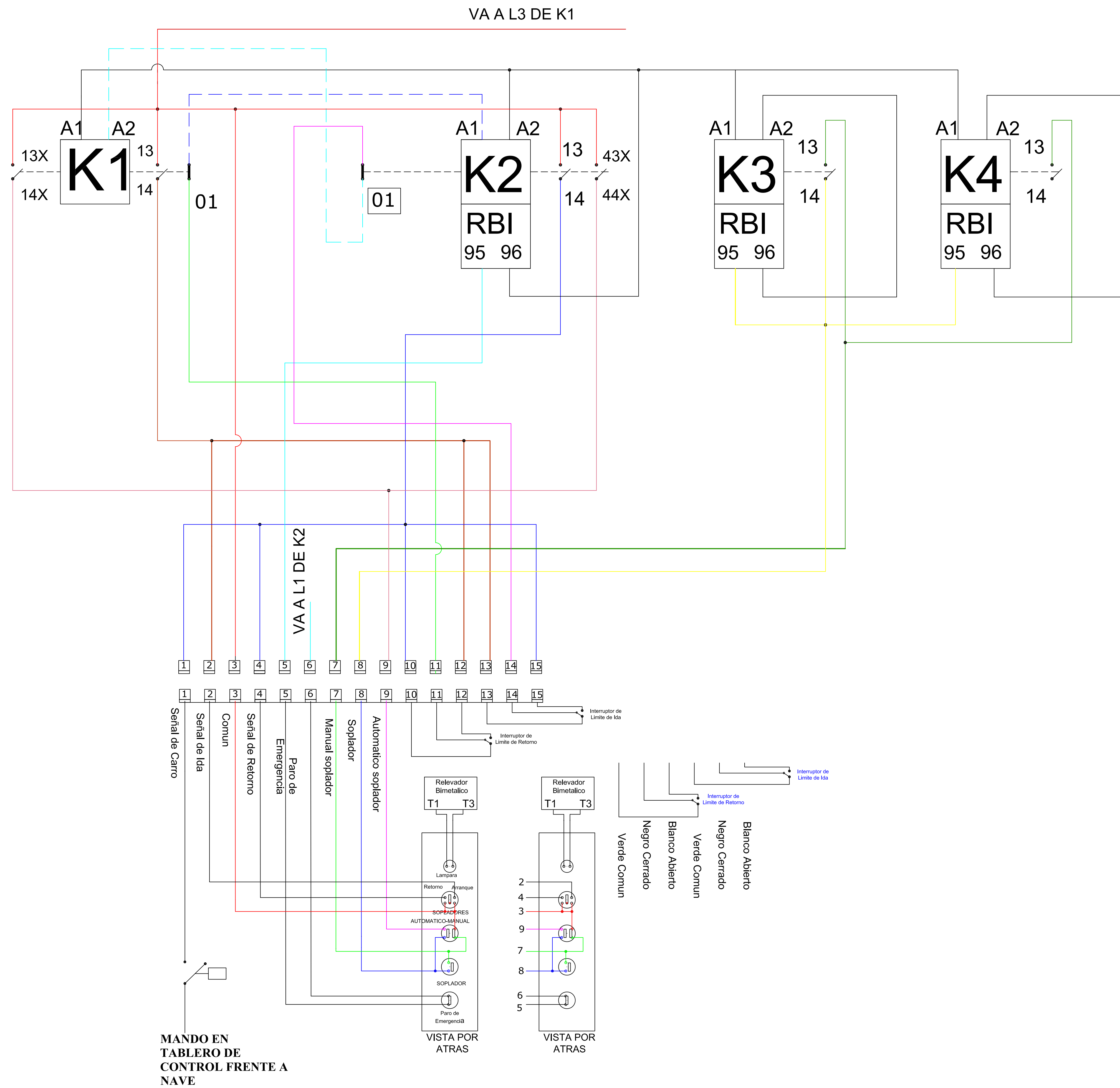

MANDO EN
TABLERO DE
CONTROL FRENTE A
NAVE

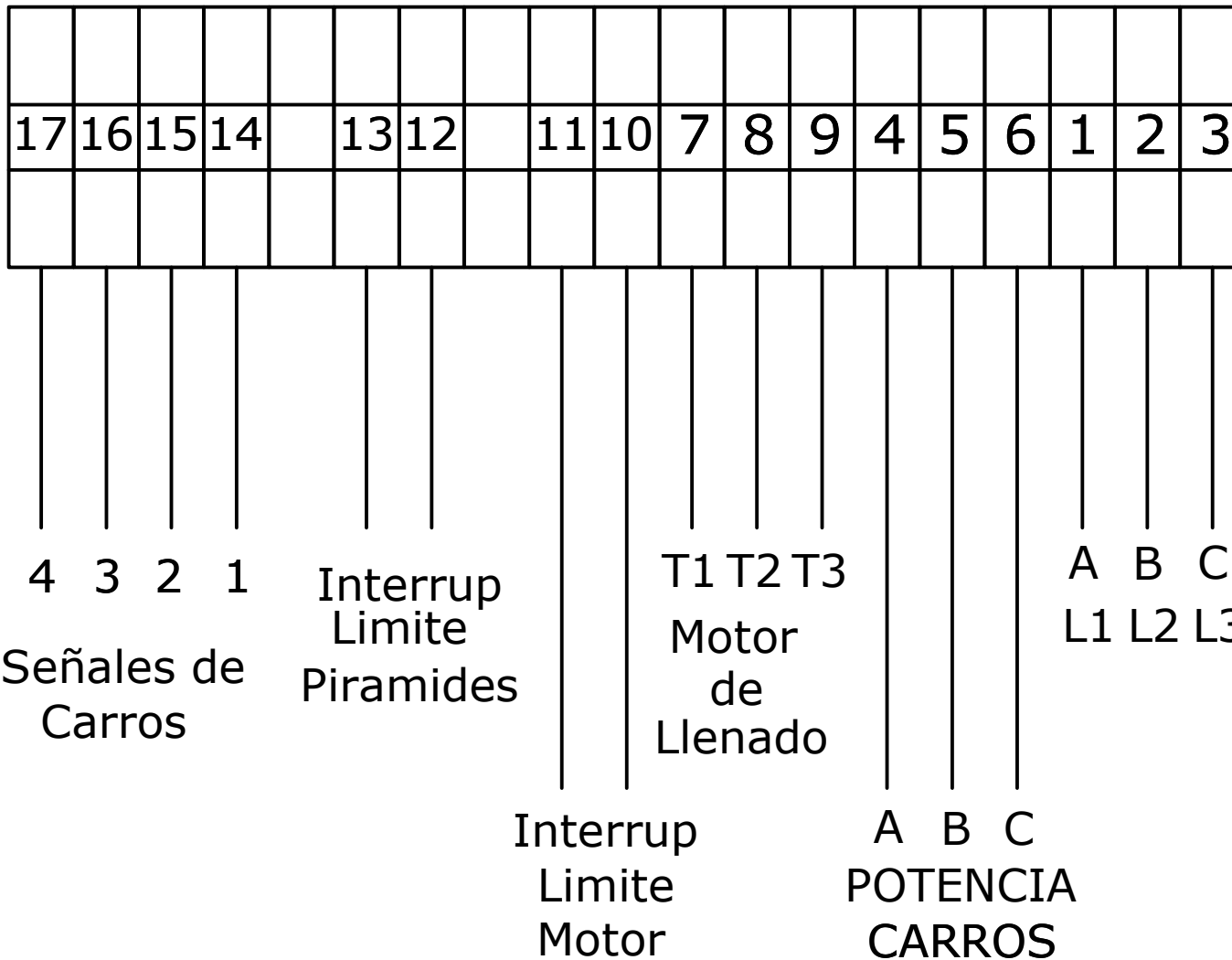

SISTEMA DE ALIMENTACION

SISTEMA DE LLENADO
MANUAL -AUTOMATICO ARRANQUE

CARROS



PARO
MANUAL



LINEA 1

LINEA 2

LINEA 3

LINEA 4

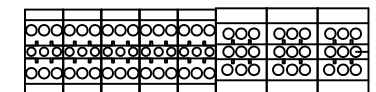
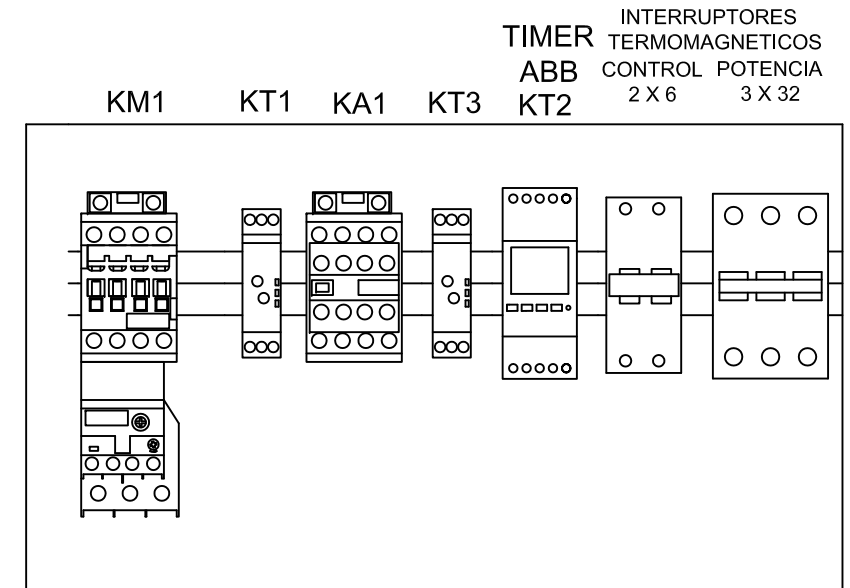

SISTEMA DE ALIMENTACION Y ARRANQUE DE CARROS SIN RELEVO

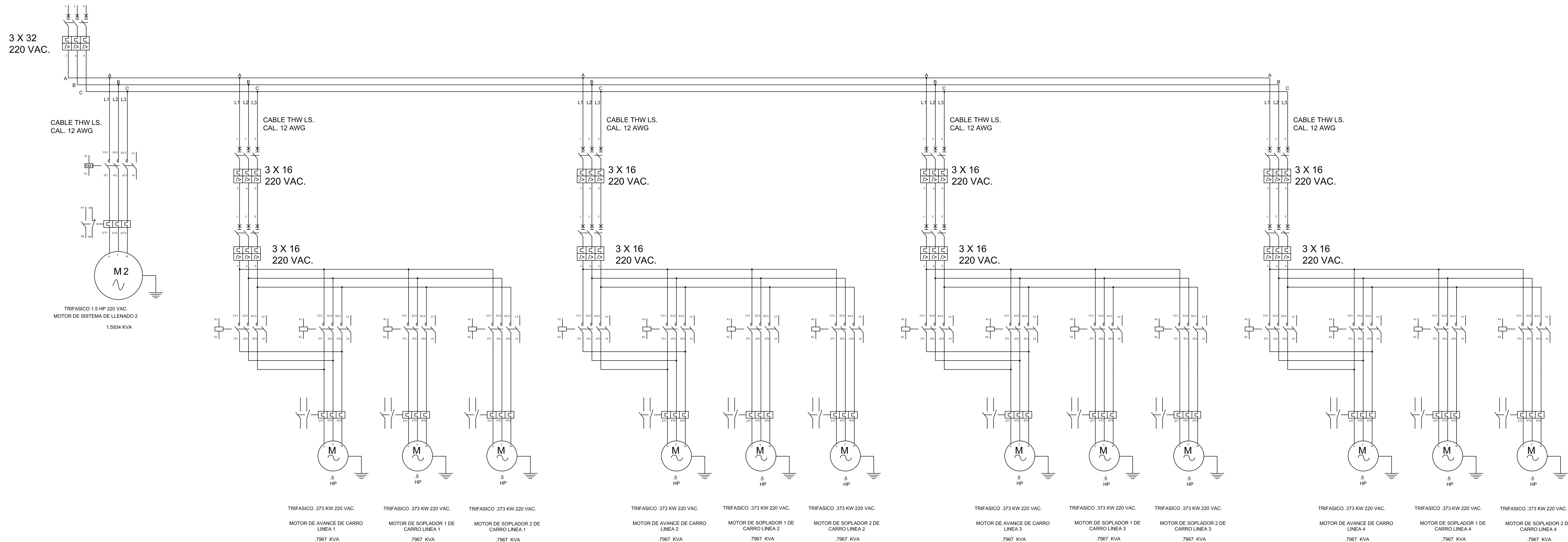

GABINETE

CLIMA

REGLETERO CLIMA CONTROLADO PARTE TRASERA 8 EXTRACTORES

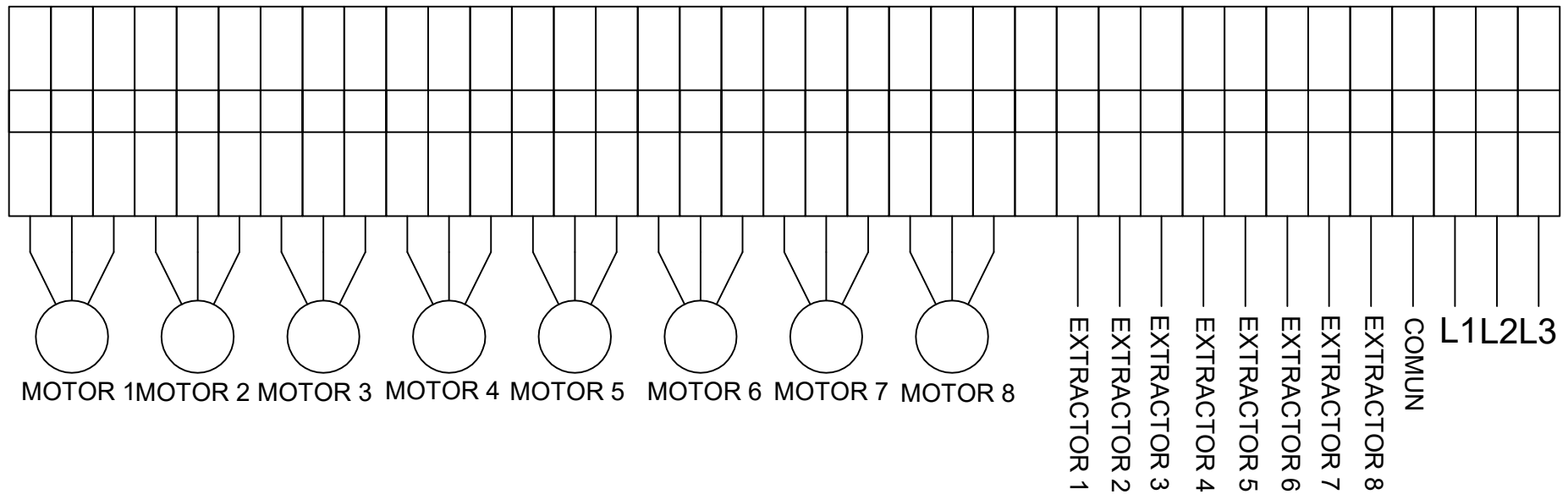

MOTOR 1 MOTOR 2 MOTOR 3 MOTOR 4 MOTOR 5 MOTOR 6 MOTOR 7 MOTOR 8

EXTRACTOR 1
EXTRACTOR 2
EXTRACTOR 3
EXTRACTOR 4
EXTRACTOR 5
EXTRACTOR 6
EXTRACTOR 7
EXTRACTOR 8
COMUN
L1 L2 L3

MOTORES DE EXTRACTORES

SEÑALES EDGE

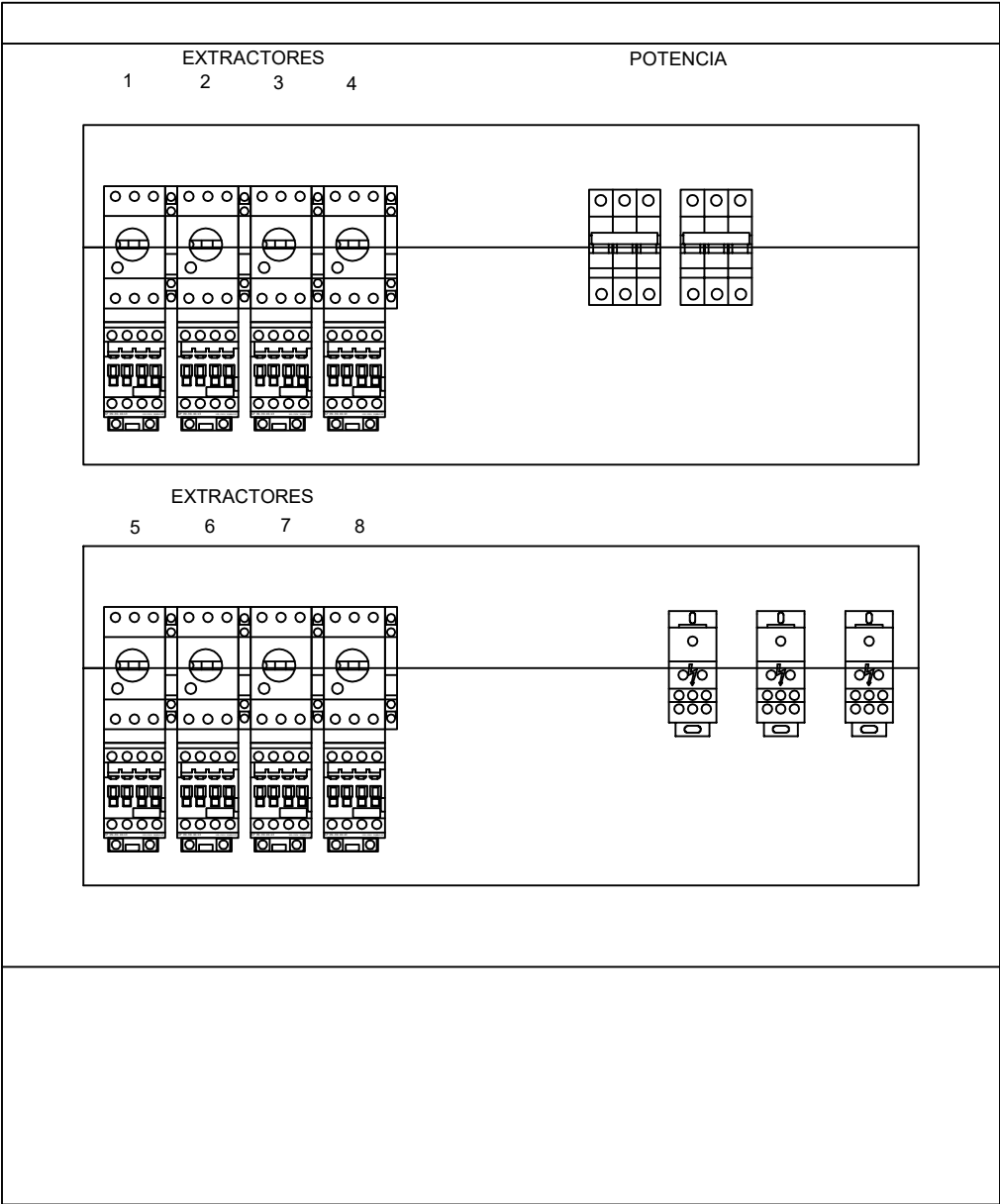

De Anda
 Grupo Industrial S.A. de C.V.
 Industria #72
 Tepatitlan, Jal., Mex. Tel: (378) 7820075

RANCHO GRANDE
 Diagrama Eléctrico / Climatización
Tablero de Clima
8 Extractores

DIBUJO:
M. TAPIA
 REVISO:
M. TAPIA

DEPARTAMENTO
I + D
 ATENCION
INSTALACIONES
ELECTRICAS

Referencia -
 Proyecto **PRO-1730**
 Código -

PLANO 1-R1
 Fecha **25/Marzo/2021**
 Masa Acot. **Mts.**

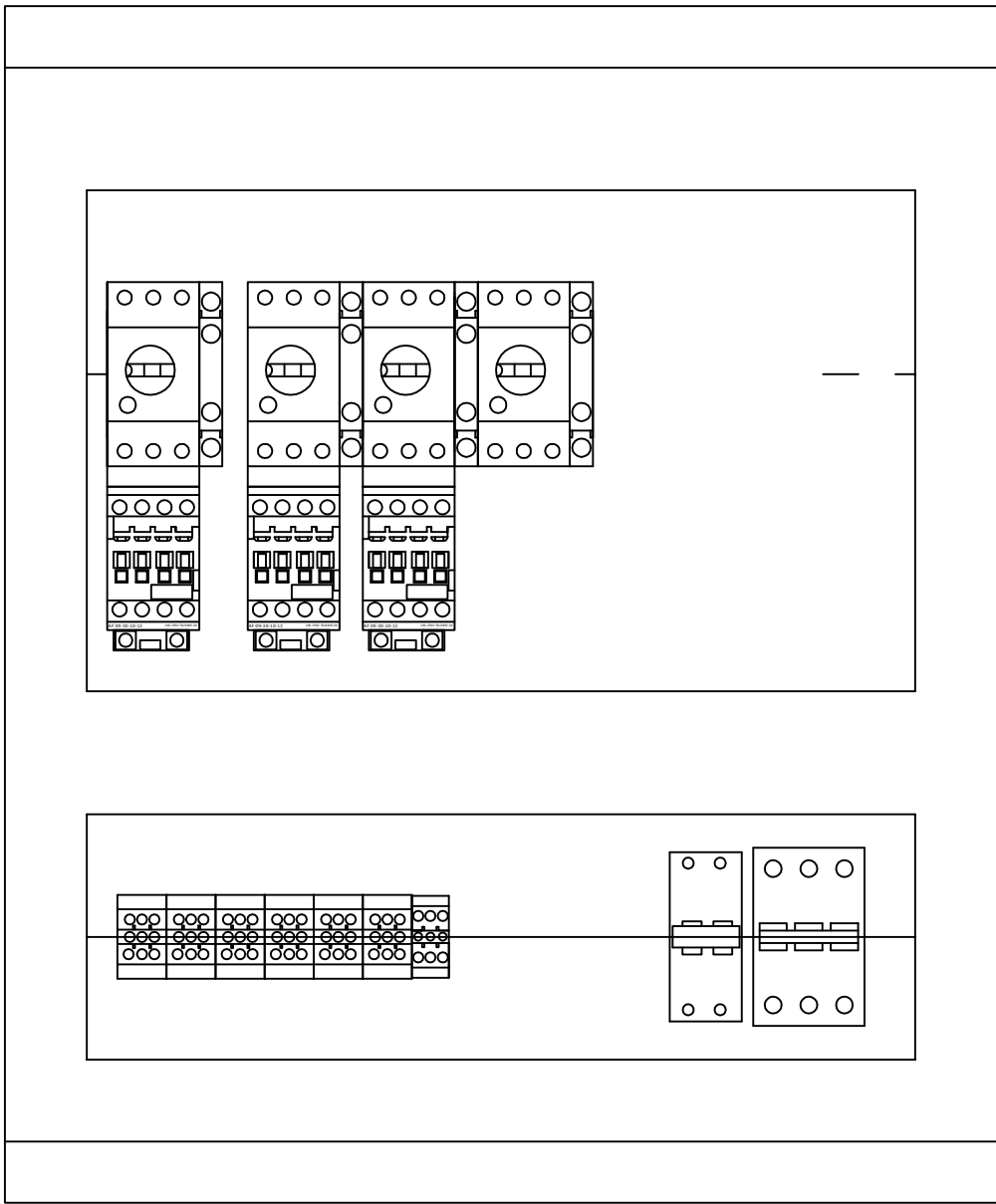

De Anda
 Grupo Industrial S.A. de C.V.
 Industria #72
 Tepatitlan, Jal., Mex., Tel: (378) 7820075

RANCHO GRANDE
 Diagrama Eléctrico / Climatización
Tablero de Clima Panel en C
Tunnel Door

DIBUJO:
M. TAPIA

REVISO:
M. TAPIA

DEPARTAMENTO
I + D

ATENCION
INSTALACIONES
ELECTRICAS

Referencia	-
Proyecto	PRO-1730
Código	-

PLANO 1-R1	
Fecha	25/Marzo/2021
Masa	Acot. Mts.

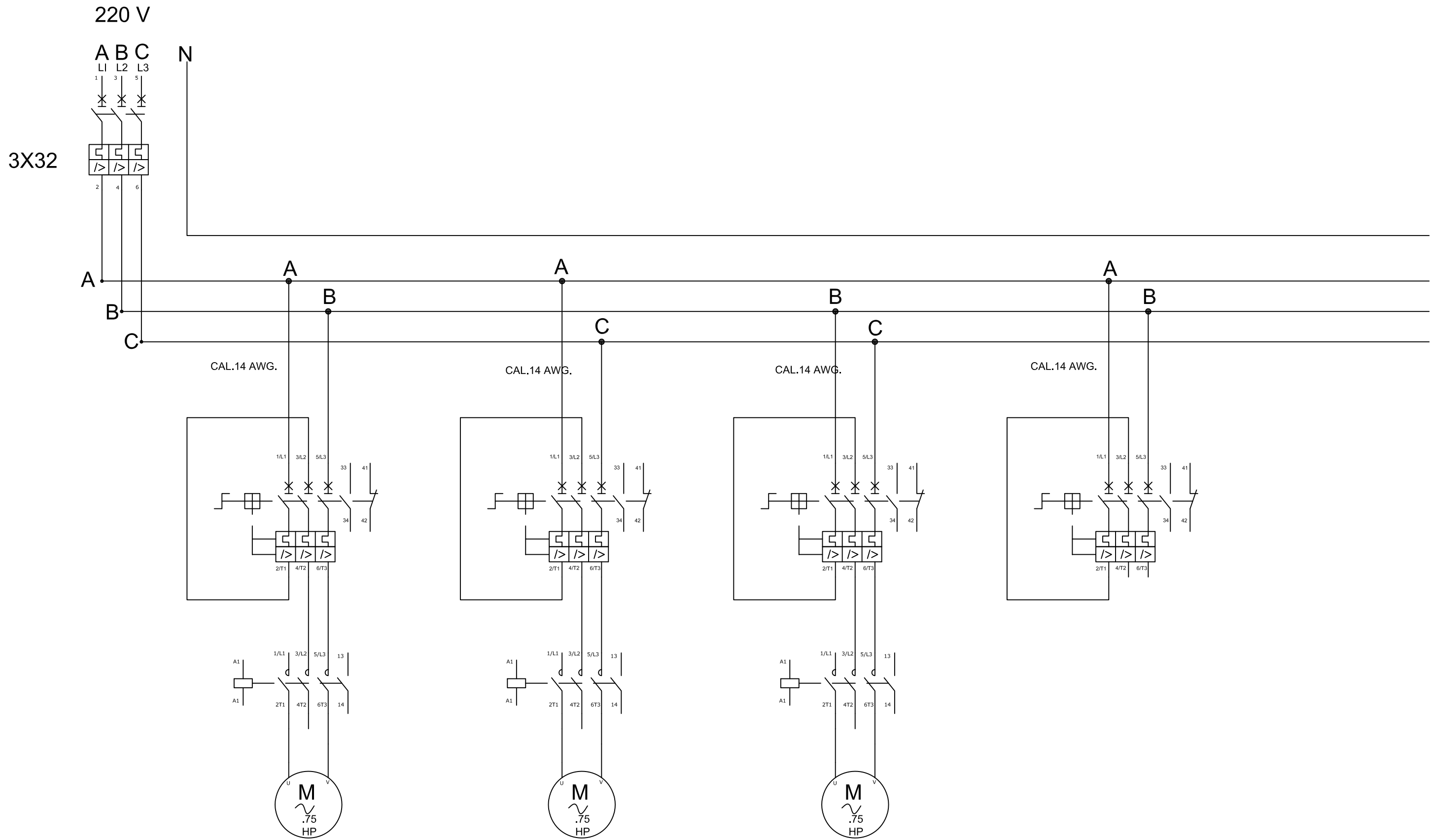

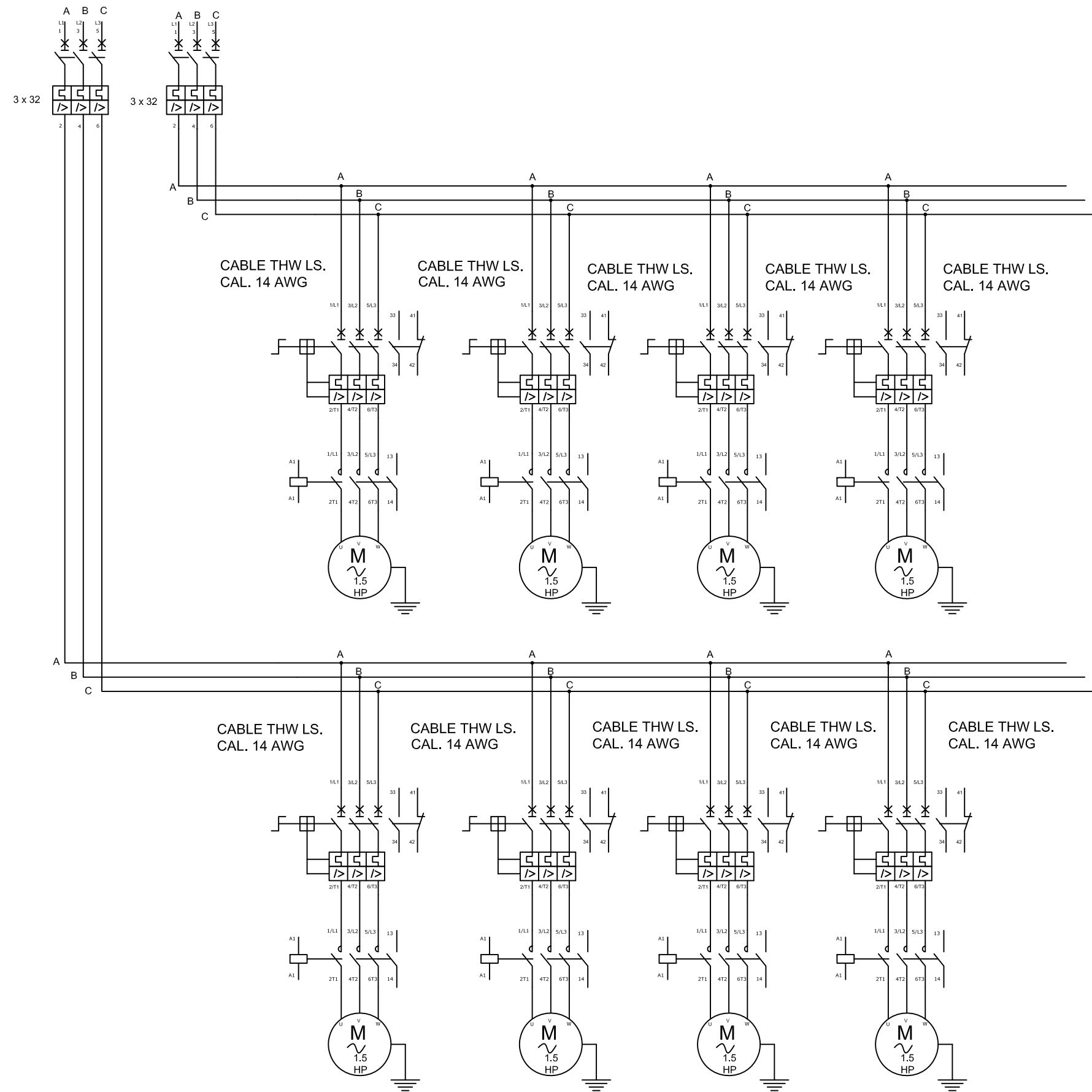

RANCHO GRANDE
Diagrama Eléctrico / Climatización
Trifilar Gabinete Trasero
8 Extractores

DIBUJO:
M. TAPIA
REVISO:
M. TAPIA

DEPARTAMENTO
I + D
ATENCIÓN
INSTALACIONES
ELECTRICAS

Referencia	-	PLANO	1-R1
Proyecto	PRO-1730	Fecha	25/Marzo/2021
Código	-	Masa	Acot. Mts.

GABINETE

GALLINAZA

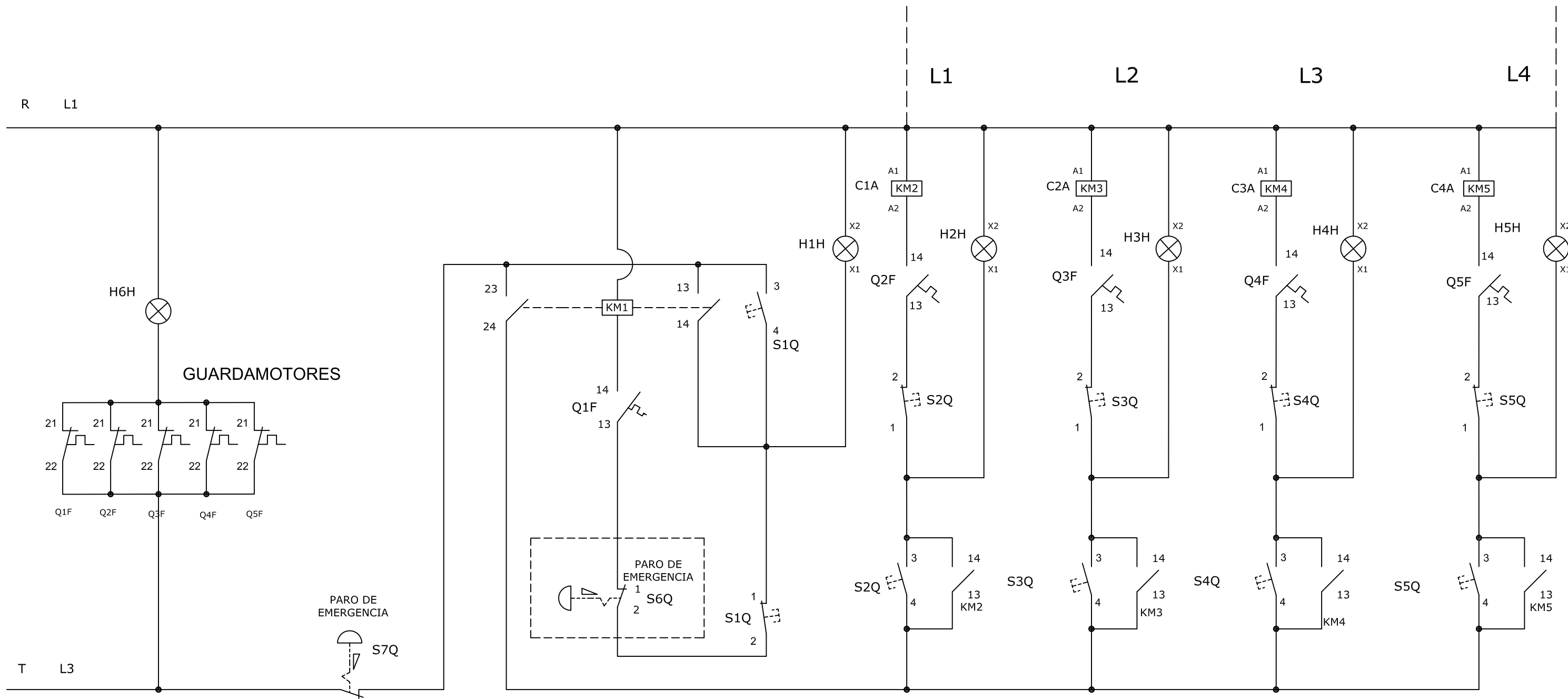

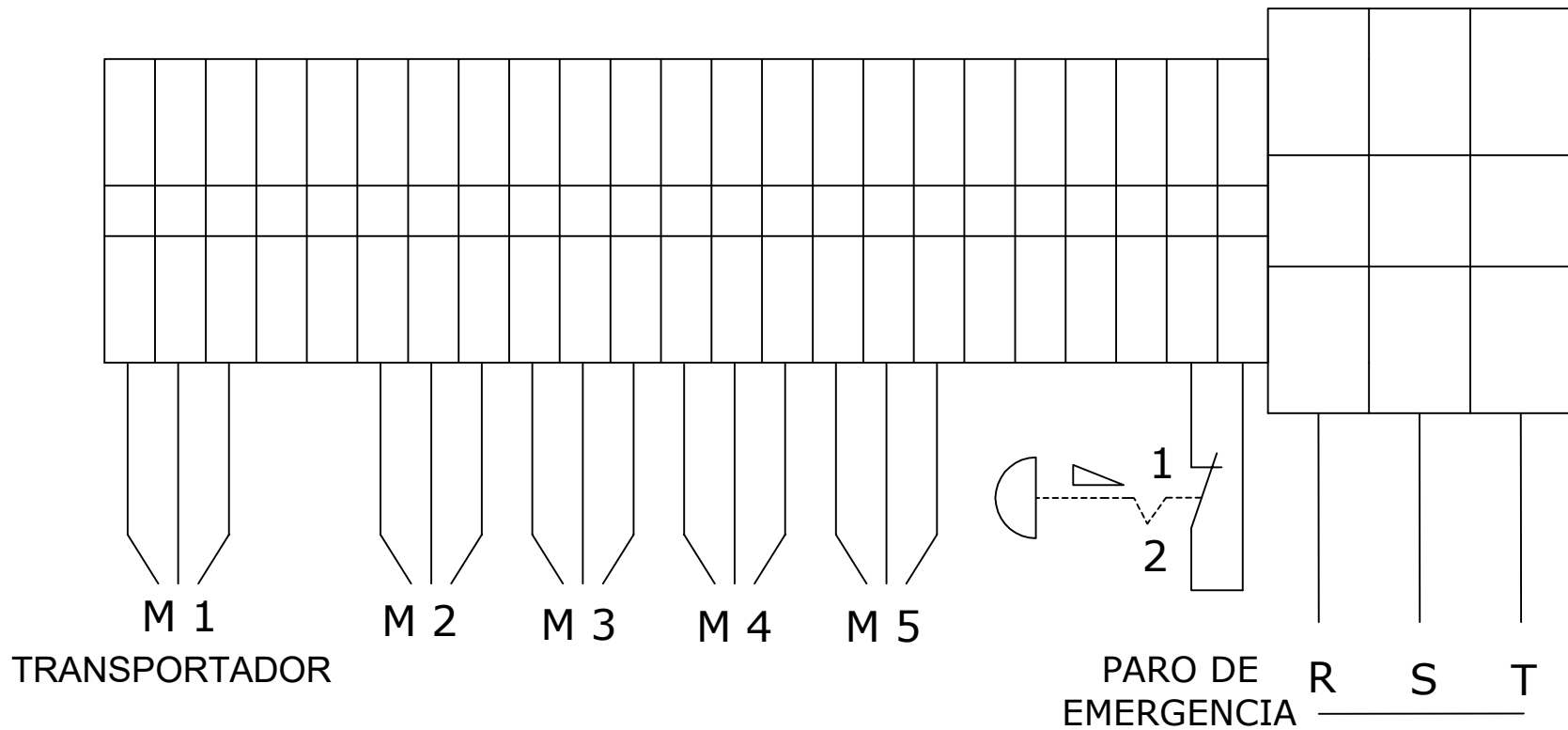

SISTEMA DE GALLINAZA

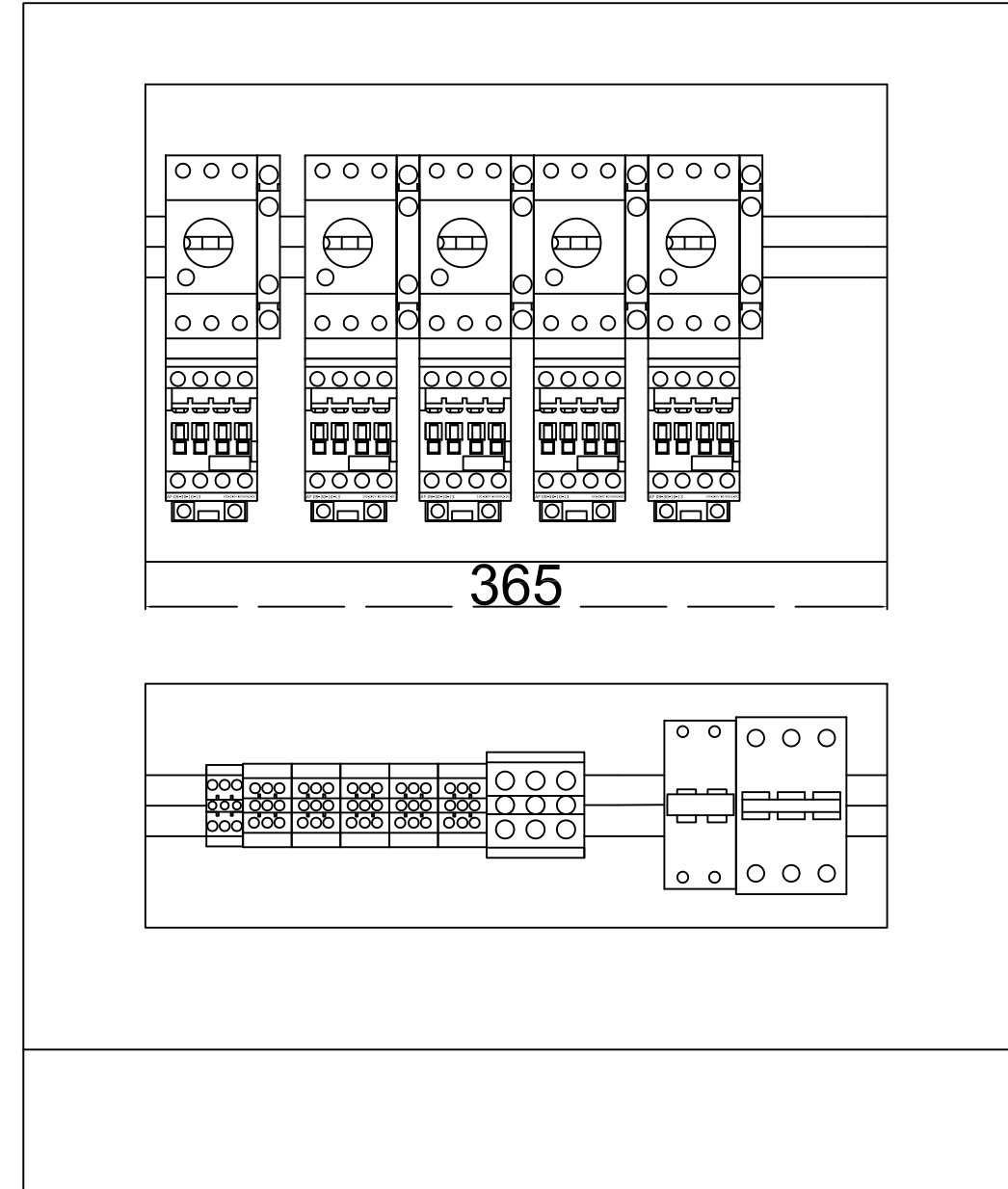

CONEXION DE MOTORES DE RECOLECCION DE GALLINAZA

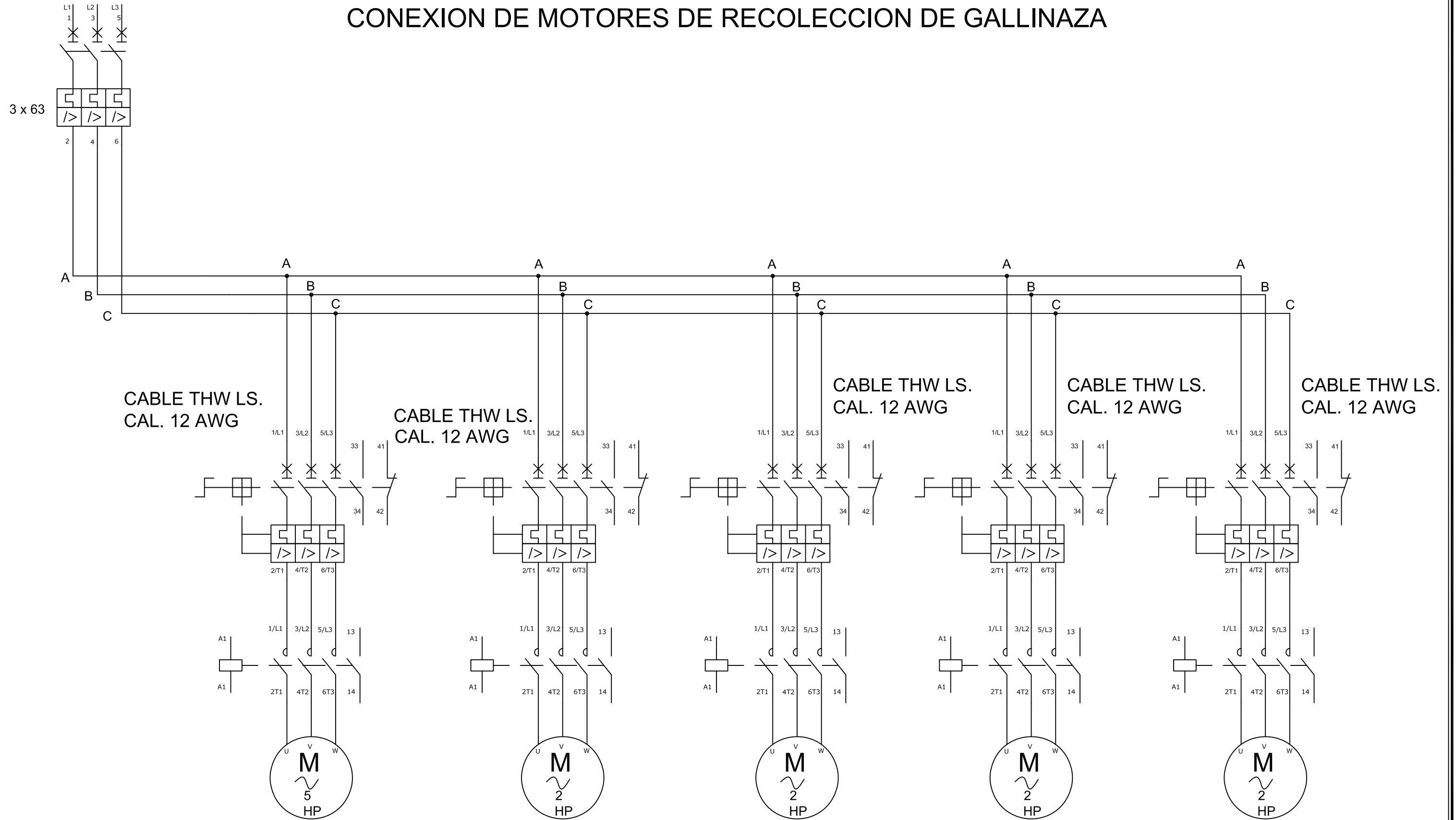

GABINETE

LIFT



DIAGRAMA DE TABLERO LIFT 4 PIRAMIDES 3 NIVELES CON 1 MOTOR DE TRANSPORTADOR

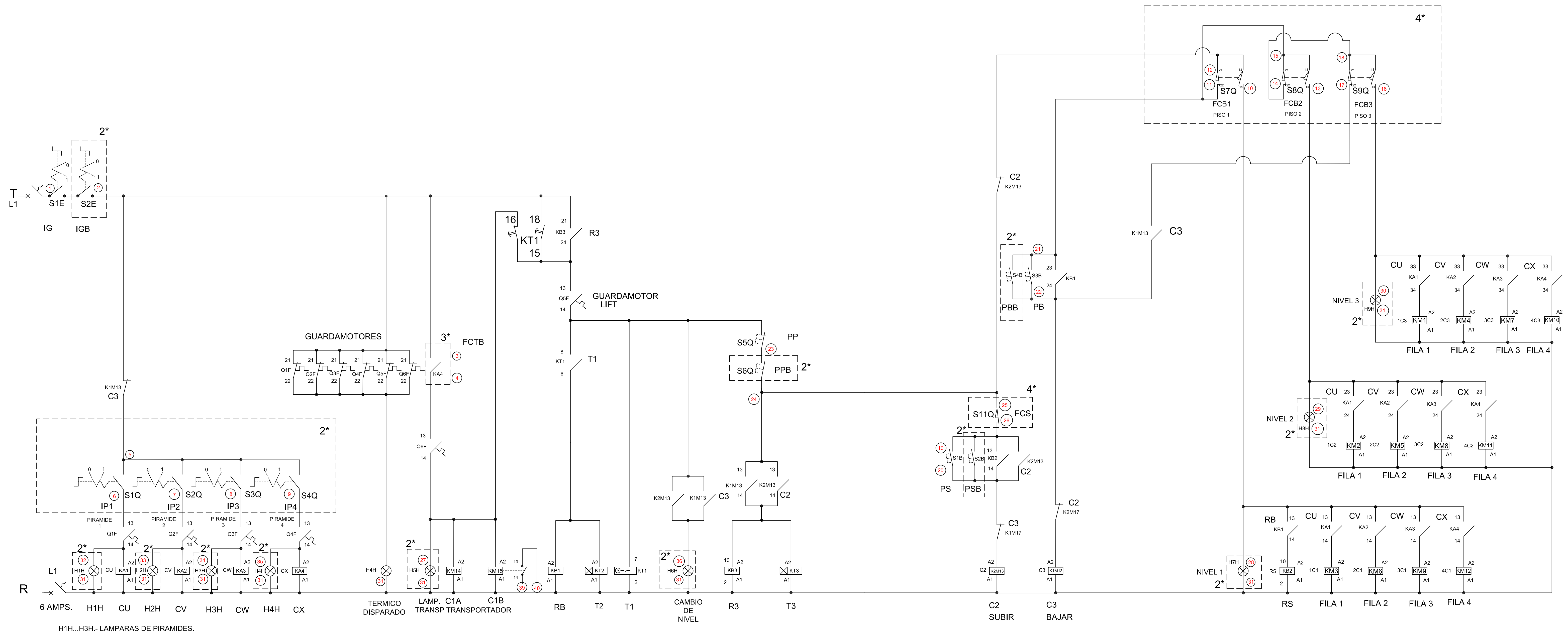

REGLETERO DE POTENCIA RECOLECCION DE HUEVO 4P 3N 1 MOTOR DE TRANSPORTADOR

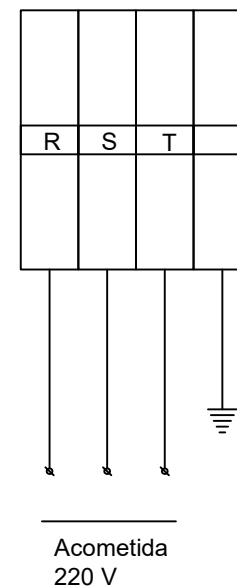
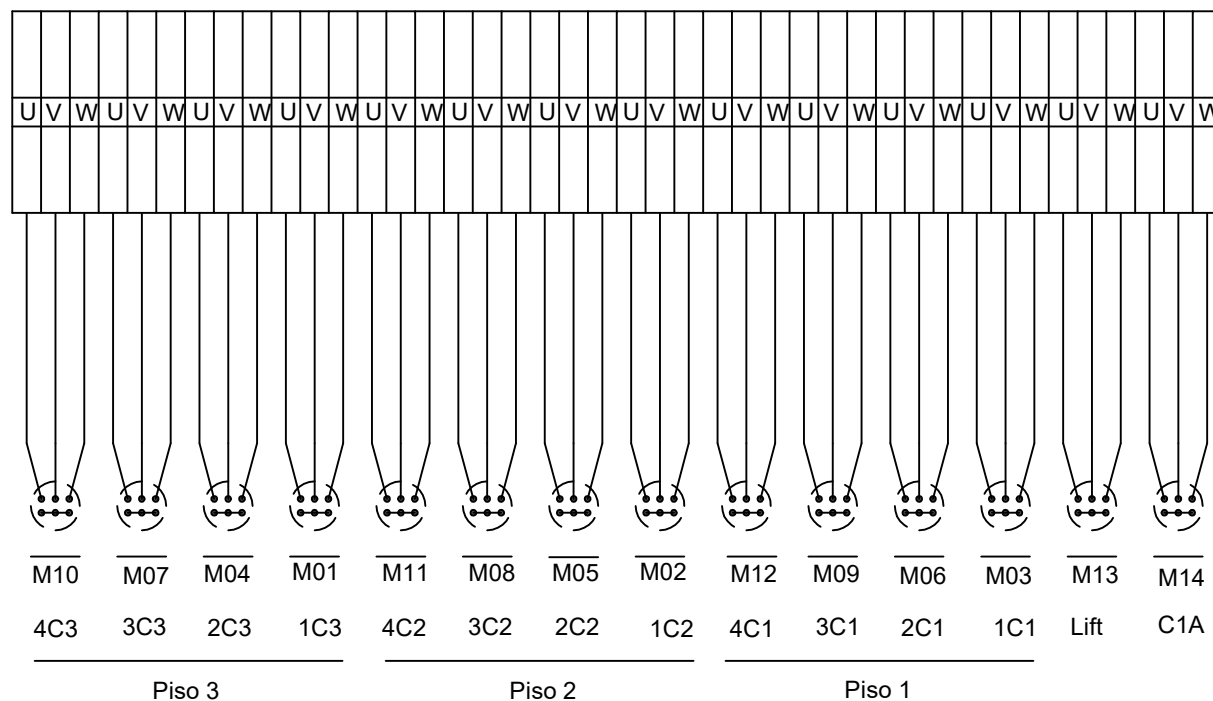

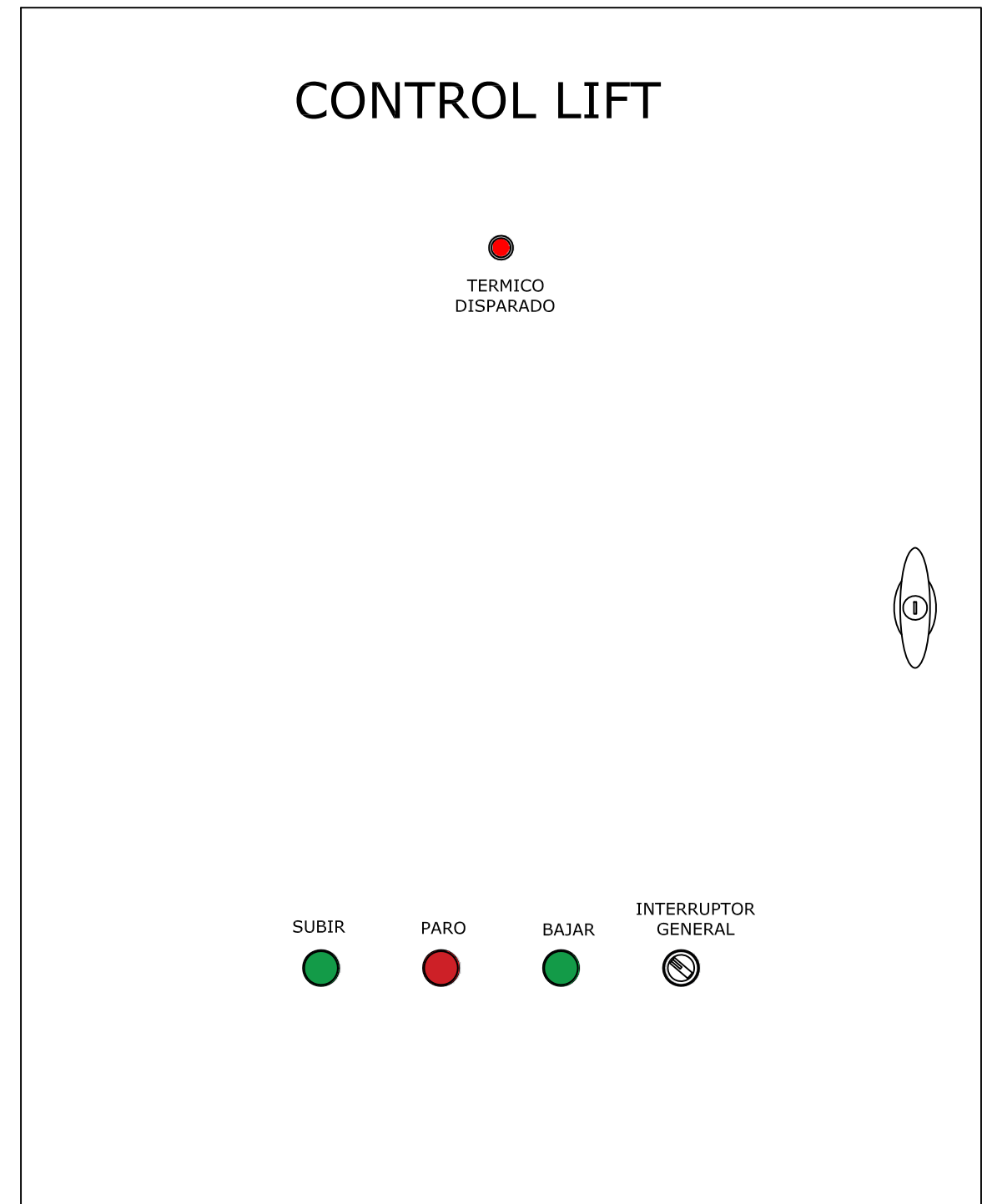
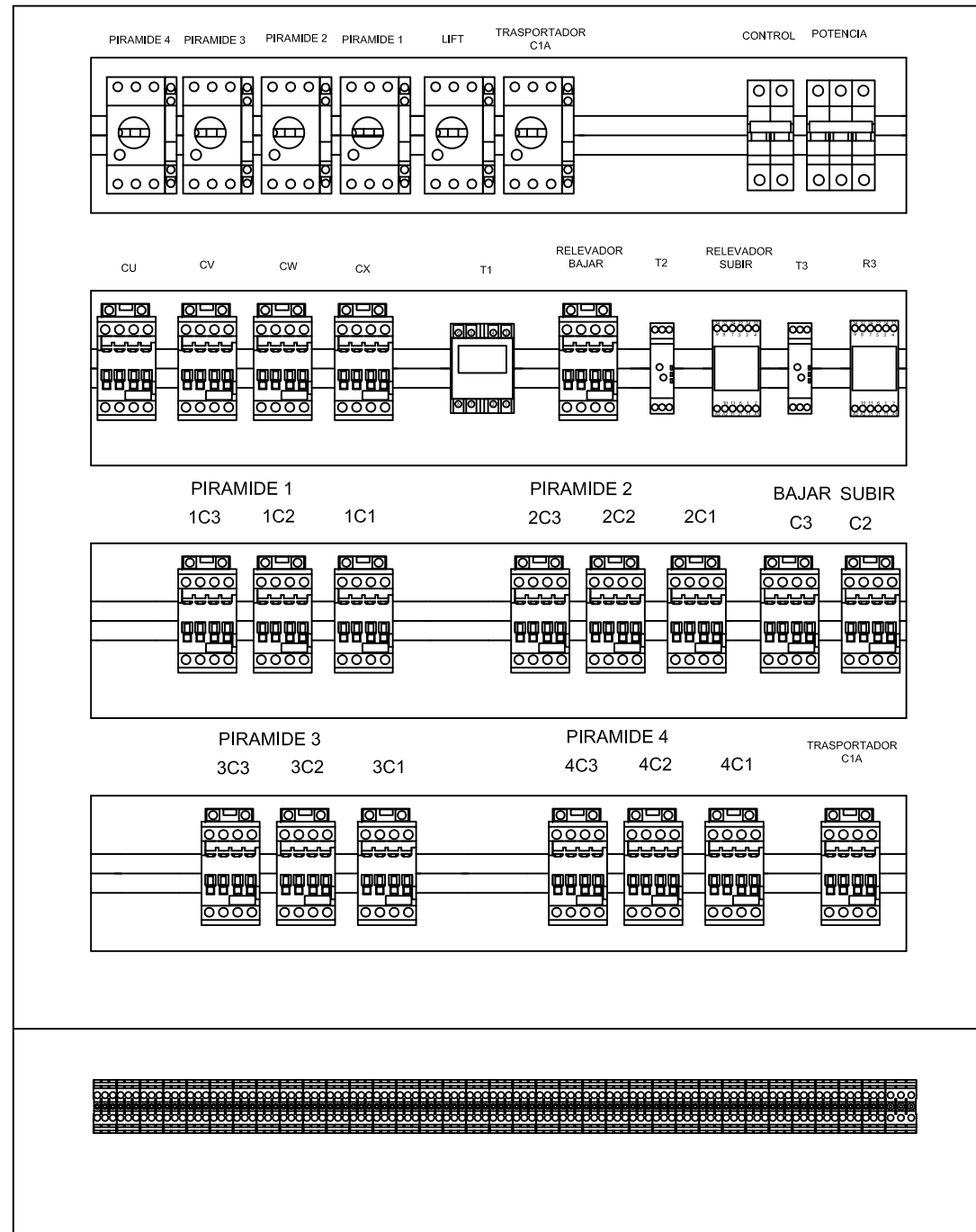

220 VCA

TRIFILAR TABLERO LIFT 4 PIRAMIDES 3 NIVELES CON MOTOR PARA TRANSPORTADOR

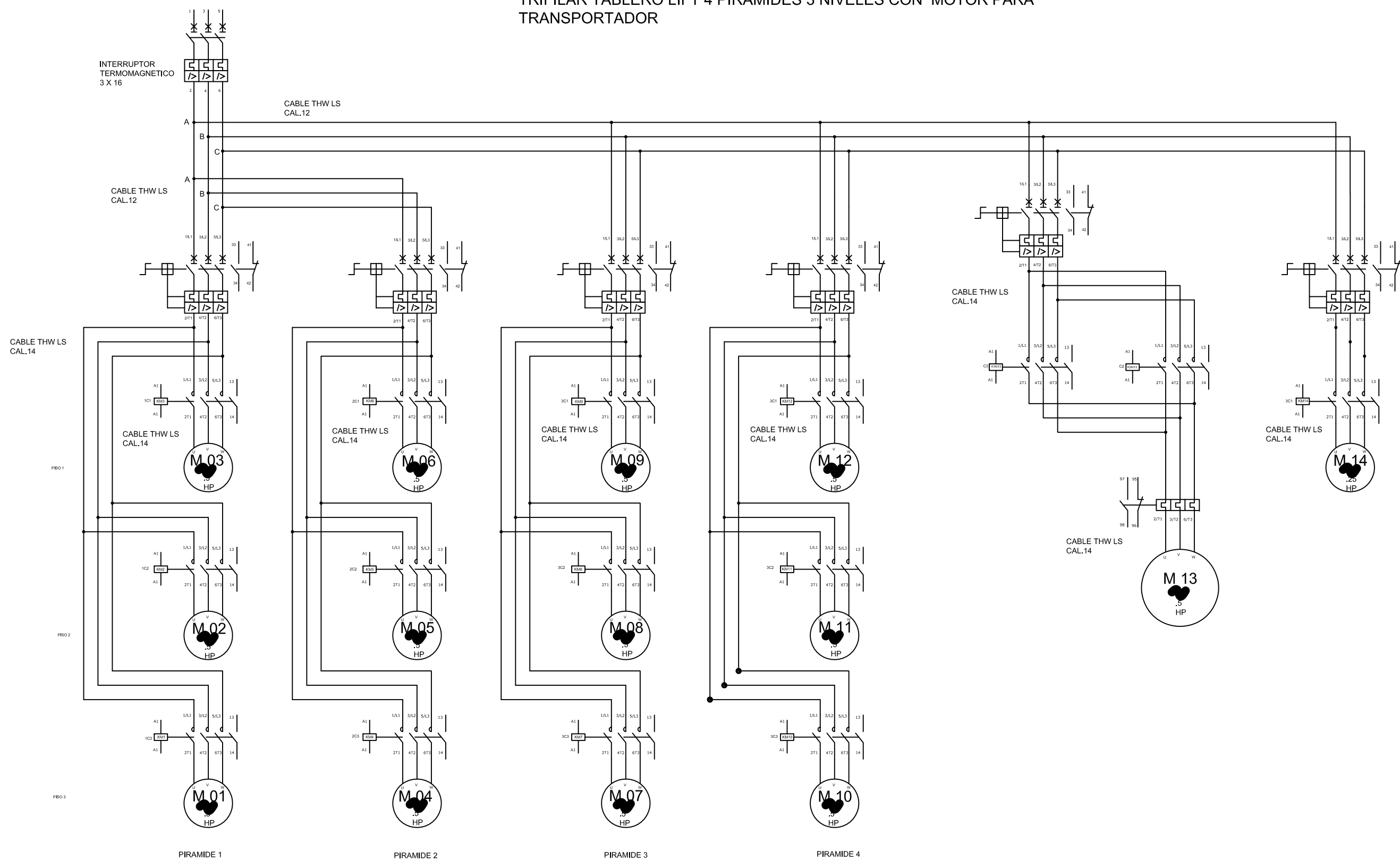

RANCHO GRANDE
 Diagrama Eléctrico / Sistema Lift
Trifilar Tablero Lift 4P 3N
 con Motor para Transportador

DIBUJO:
M. TAPIA
 REVISO:
M. TAPIA

DEPARTAMENTO
I + D
 ATENCION
**INSTALACIONES
 ELECTRICAS**

Referencia	-	PLANO 1-R1	
Proyecto	PRO-1730	Fecha 25/Marzo/2021	
Código	-	Masa	Acot. Mts.